

Mastertech
7090G

型式名 7090G-2

クローラクレーン

最大定格総荷重90t×4.3m

▶主要諸元	1
▶フック巻上限界	1
▶仕様とアタッチメント	1
クローラクレーン	
▶全体図	2
▶ブーム構成	3
▶ジブ構成	4
▶作動範囲図	5
▶定格総荷重	6
▶主ブーム定格総荷重表	7
▶補助シーブ定格総荷重表	8, 9
▶ジブ定格総荷重表	10, 11
▶主ブーム定格総荷重表 (26.8tカウンタウエイト/カーボディウエイトなし) (オプション)	12
▶補助シーブ定格総荷重表 (26.8tカウンタウエイト/カーボディウエイトなし) (オプション)	13, 14
ラフティングタワー	
▶全体図	15
▶タワー構成	16
▶タワージブ構成	16
▶定格総荷重	17
▶タワー長さ26.0m	18
▶タワー長さ29.1m	19
▶タワー長さ32.1m	20
▶タワー長さ35.2m	21
▶タワー長さ38.2m	22
▶タワー長さ41.2m	23
▶タワー長さ44.3m	24
アタッチメント (オプション)	
▶コラムセル	25
台船搭載 (オプション)	
▶クレーン	26
▶コラムセル	26
▶分解時の寸法・質量	27~34

▶主要諸元 (型式：7090G-2)

項目		仕様	クローラクレーン	ラフティングタワー
最大つり上げ能力		t×m	90×4.3	15×15.2
ブーム(タワー)長さ		m	13.8~62.6	26.0~44.3
ジブ(タワージブ)長さ		m	9.1~21.3	18.8~37.1
最大ブーム(タワー)+ジブ(タワージブ)長さ		m	53.4+21.3	44.3+37.1
ロープ速度	主巻	巻上・巻下 m/min	120~3	
	補巻	巻上・巻下 m/min	120~3	—
	タワージブ起伏	巻上・巻下 m/min	—	60~3
	ブーム(タワー)起伏	巻上・巻下 m/min	48~2	
回転速度		min ⁻¹ {rpm}	3.2{3.2}	
走行速度		km/h	1.4/1.0	
作業時質量(基本姿勢)		t	93	102
接地圧		kPa{kgf/cm ² }	95{0.97}	104{1.06}
登坂能力(tanθ)		%(度)	40(21.8)	—
定格ラインプル		kN{tf}	108{11}	—
エンジン	名称	日野J08E-VV		
	定格出力	kW/min ⁻¹	213/2,100	
ワイヤロープ	主巻	mm	φ26	
	補巻(タワージブ)	mm	φ26	
	ブーム(タワー)	mm	φ20	

登坂能力は最大登坂時の傾斜角度であり、地盤の状態やクレーンによってはこの数値より低くなります。

各速度は軽負荷の時の値であり、負荷により速度の変動があります。

各ロープ速度はドラム1層目での値です。

単位は国際単位系のSI単位で{ }内は従来表示です。

▶フック巻上限界(単位:m)

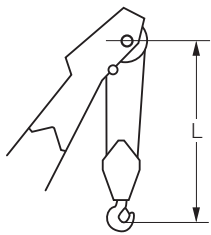

使用フック	L
90 tフック	5.0
50 tフック	5.0
35 tフック	5.0

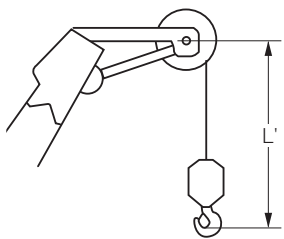

使用フック	L'
ボールフック	4.2

▶仕様とアタッチメント (クローラクレーン/ラフティングタワー)

アタッチメント		仕様	クローラクレーン	ラフティングタワー
7.6m上部ブーム			◎	—
1.5mタワーキャップ			—	◎
6.2m下部ブーム(共用)			◎	
3.0m中間ブーム(共用)			○	
6.1m中間ブーム(ケーブルローラ付・共用)			○	
9.1m中間ブーム(ケーブルローラ付・共用)			○	◎
9.1mラグ付中間ブーム(ケーブルローラ付・共用)			○	◎兼用可
9.1mタワー専用中間ブーム*1			◎兼用可	◎
4.6m上部ジブ			○	—
4.6m下部ジブ			○	—
6.1m中間ジブ			○	—
6.1m上部タワージブ			—	◎
7.6m下部タワージブ			—	◎
5.1m中継ジブ			—	◎
3.0m中間タワージブ			—	○
6.1m中間タワージブ			—	○
9.1m中間タワージブ			—	○
90tフック(4枚シーブ)			◎	—
50tフック(3枚シーブ)			○	—
35tフック(1枚シーブ)			○	◎
ボールフック			○	◎
補助シーブ			○	—
主巻ワイヤロープ(φ26×200m)			◎	—
補巻ワイヤロープ(φ26×155m)			○	—
ブーム起伏ロープ(φ20×140m)			◎	—
タワー主巻ワイヤロープ(φ26×250m)			—	◎
タワージブ起伏ロープ(φ26×125m)			—	◎
タワーブーム起伏ロープ(φ20×155m)			—	◎
タワー専用追加カウンタウエイト(0.7t)			—	◎

◎印は標準仕様、○印はオプション設定を示します。

*1 クローラクレーンの中間ブームに転用できます。

クローラクレーン

▶全体図(単位: mm)

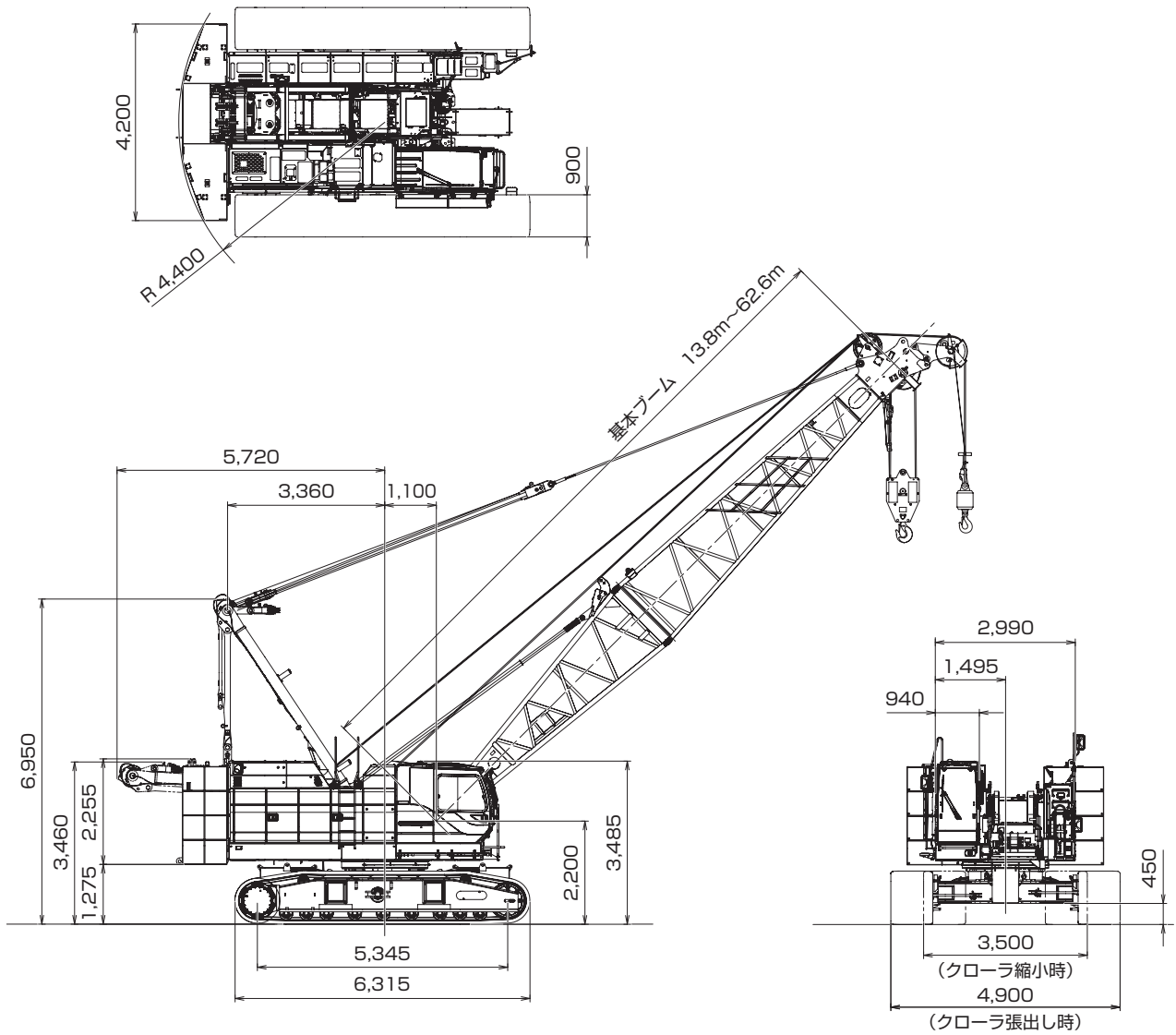

▶ブーム構成

- ↗ 印は、ジブ使用時のガイドライン取付位置を示します。
- ※印は、これより短いブームの組立可能な構成を示します。
- 使用するガイドラインの径はφ34mmです。
- ジブ付の場合は9.1mラグ付中間ブーム (9.1A) が必要です。また、ジブなしの場合は、図中の9.1Aは9.1の使用も可能です。
- 9.1Bはタワー用ですがクレーンにも転用できます。

中間ブームの種類		
記号	ブーム長さ	備考
3.0	3.0m	ラグ無
6.1	6.1m	ラグ無
9.1	9.1m	ラグ無
9.1A	9.1m	ラグ付
9.1B	9.1m	タワー専用 (クレーンに兼用可能)

ブーム長さ m (ft.)	ブーム構成
13.8 (45)	
16.9 (55)	
19.9 (65)	*
23.0 (75)	*
26.0 (85)	*
29.1 (95)	*
32.1 (105)	*
35.2 (115)	*
38.2 (125)	*

ブーム長さ m (ft.)	ブーム構成
41.2 (135)	*
44.3 (145)	*
47.3 (155)	*
50.4 (165)	*
53.4 (175)	*

ブーム長さ m (ft.)	ブーム構成
56.5 (185)	*
59.5 (195)	*
62.6 (205)	*

ジブ構成

- ジブを装着できる主ブームの長さは、29.1m (95) ~53.4m (175) です。
- ジブを装着する場合には9.1mラグ付中間ブーム (9.1A) が必要です。

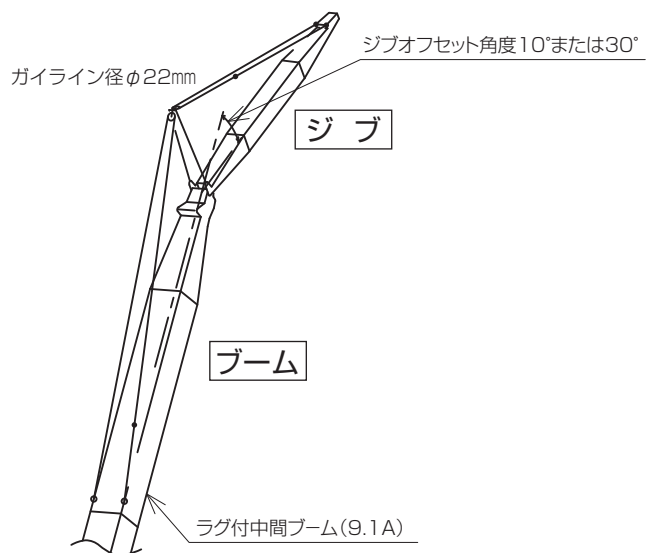

ジブ長さ m (ft.)	ジブ構成
9.1 (30)	
15.2 (50)	
21.3 (70)	

▶作動範囲図

▶主ブーム

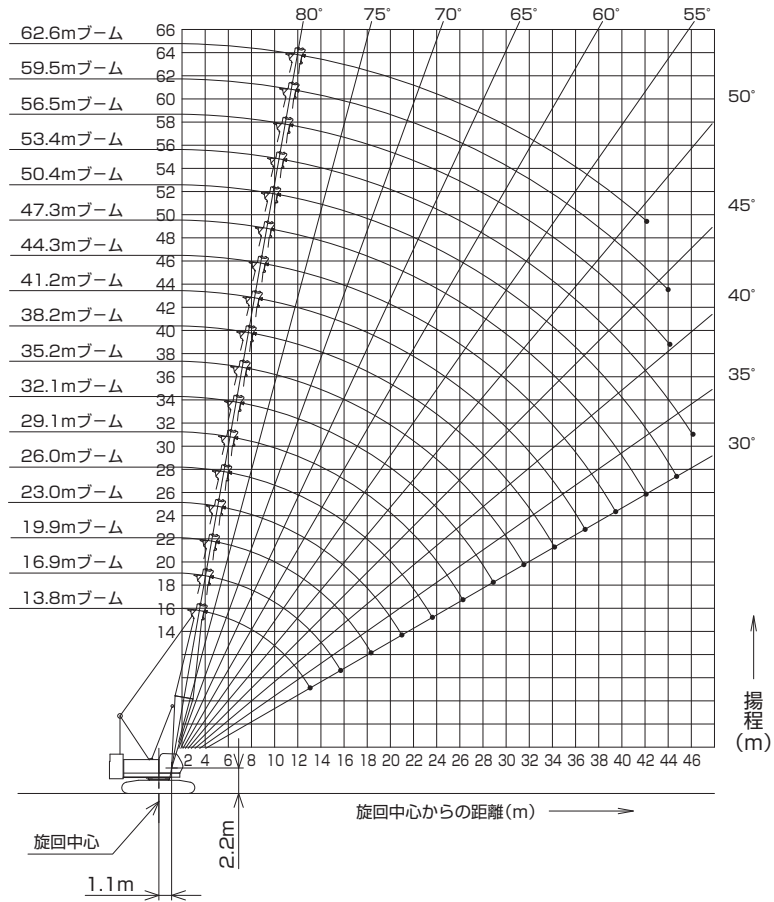

▶ジブ装着
(オフセット角度10°/30°)

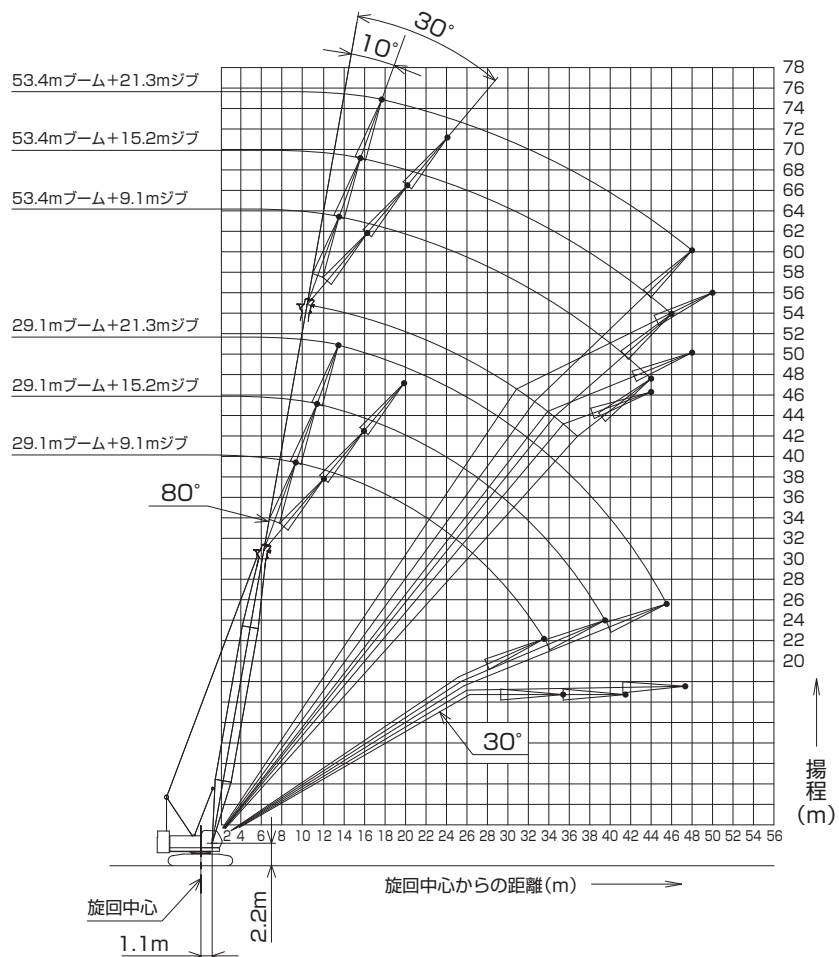

▶ 定格総荷重

- 定格総荷重とは、水平堅土上における転倒荷重の78%以内で、フックブロック、玉掛用ワイヤロープ等のつり具の質量を含んだ値です。
- 作業半径とはクレーン旋回中心よりつり上荷重の重心までの水平距離を意味します。
- 実際につり上げ得る荷重は定格総荷重から（フック+玉掛用ワイヤロープ等のつり具）の質量を差し引いた値になります。
- 定格総荷重をつる場合にも風の影響、地盤の状態、作業速度その他安全作業に有害な状況がある時はオペレータは荷重の軽減、作業速度を遅くするなど状況に応じた判断をする責任があります。
- 表中の空欄の個所では作業を行うことができません。
- クレーン作業中には必ずガントリを最高位置に立ててください。

- 巻上げロープ巻掛本数に対する最大巻上荷重とフックの質量

フック 呼称	最大巻上荷重 (t)								フック 質量
	1本掛	2本掛	3本掛	4本掛	5本掛	6本掛	7本掛	8本掛	
90t	-	-	-	44.0	55.0	66.0	77.0	90.0	1.30t
50t	-	22.0	33.0	44.0	50.0	-	-	-	0.85t
35t	-	22.0	33.0	-	-	-	-	-	0.70t
11t ボールフック	11.0	-	-	-	-	-	-	-	0.30t

- すべてのブーム（ジブ）長さにおける中間ブーム（ジブ）の構成は取扱説明書の指示を厳守してください。
- 主ブームに補助シーブを取り付けたままで主フックを使用する場合の定格総荷重は、主ブーム定格総荷重から、一律0.8t差し引いた値となります。ただし最小定格総荷重は1.5tとします。
- 補助シーブを装着できる主ブーム長さは、13.8m（45）～59.5m（195）です。
- ジブを装着できる主ブーム長さは、29.1m（95）～53.4m（175）です。
- 下記の仕様ではブーム自立および降下の際にクローラの前端に敷板（ブロック）を敷いてください。
※主ブーム長さ 59.5m（195）および62.6m（205）
※53.4m（175）ブームにジブを装着した場合
- △ 操作ミスなどによるつり荷の落下を防ぐため、クレーン作業では自由降下（フリーフォール）作業は行わないでください。

【カウンタウエイト減量時】（オプション）

- 自立可能な最長主ブーム長さは、カウンタウエイト段数が3段（最上段から1段減量）で、53.4mです。
- カウンタウエイト減量時、ジブ付仕様の設定はありません。
- 補助シーブを装着できる主ブーム長さは、カウンタウエイト段数が3段（最上段から1段減量）で、13.8m～50.4mです。

▶主ブーム定格総荷重表

(単位:t)

ブーム長さ 作業半径(m)	13.8	16.9	19.9	23.0	26.0	29.1	32.1	35.2	38.2	41.2	44.3	47.3	50.4	53.4	56.5	59.5	62.6	ブーム長さ 作業半径(m)
4.3	90.0/4.3m	87.5/4.3m	74.1/4.8m															4.3
5.0	70.9	70.8	70.7	64.9/5.4m	66.4/5.9m													5.0
6.0	55.1	55.0	55.0	54.9	54.8	50.2/6.4m												6.0
7.0	44.4	44.3	44.1	44.1	44.0	44.0	43.9	39.6/7.5m										7.0
8.0	36.6	36.5	36.3	36.2	36.1	36.1	36.0	35.9	35.7	32.5/8.5m								8.0
9.0	31.0	30.9	30.7	30.7	30.5	30.5	30.4	30.3	30.2	30.2	29.7/9.1m	27.2/9.6m						9.0
10.0	26.9	26.7	26.6	26.5	26.4	26.3	26.3	26.1	26.0	26.0	25.8	25.7	22.0/10.1m	22.0/10.7m	21.6/11.2m	20.1/11.7m		10.0
12.0	21.1	21.0	20.8	20.7	20.6	20.5	20.4	20.3	20.2	20.1	20.0	19.8	19.8	19.7	19.5	19.4	18.0/12.2m	12.0
14.0	18.7/13.2m	17.1	16.9	16.9	16.7	16.6	16.6	16.4	16.3	16.2	16.1	16.0	15.9	15.8	15.6	15.5	15.4	14.0
16.0		14.6/15.8m	14.2	14.1	14.0	13.9	13.8	13.7	13.5	13.5	13.3	13.2	13.2	13.0	12.9	12.7	12.6	16.0
18.0			12.2	12.1	11.9	11.9	11.8	11.6	11.5	11.4	11.2	11.1	11.1	10.9	10.8	10.7	10.5	18.0
20.0			11.8/18.5m	10.5	10.4	10.3	10.2	10.0	9.9	9.8	9.6	9.5	9.5	9.3	9.2	9.1	8.9	20.0
22.0				9.8/21.1m	9.1	9.0	8.9	8.7	8.6	8.5	8.4	8.2	8.2	8.0	7.9	7.8	7.6	22.0
24.0					8.2/23.8m	8.0	7.9	7.7	7.6	7.5	7.3	7.2	7.1	7.0	6.9	6.7	6.6	24.0
26.0						7.2	7.0	6.8	6.7	6.6	6.5	6.3	6.3	6.1	6.0	5.8	5.7	26.0
28.0						7.0/26.4m	6.3	6.1	6.0	5.9	5.7	5.6	5.5	5.4	5.2	5.1	4.9	28.0
30.0							6.0/29.0m	5.5	5.4	5.3	5.1	5.0	4.9	4.7	4.6	4.5	4.3	30.0
32.0								5.1/31.7m	4.8	4.8	4.6	4.4	4.4	4.2	4.1	3.9	3.8	32.0
34.0									4.4	4.3	4.1	4.0	3.9	3.7	3.6	3.4	3.2	34.0
36.0									4.3/34.3m	3.9	3.7	3.5	3.5	3.3	3.2	3.0	2.7	36.0
38.0										3.7/37.0m	3.3	3.2	3.1	2.9	2.7	2.5	2.3	38.0
40.0											3.1/39.6m	2.9	2.8	2.5	2.3	2.1	1.9	40.0
42.0												2.5	2.4	2.2	2.0	1.8	1.5	42.0
44.0												2.5/42.2m	2.1	1.8	1.7	1.5		44.0
46.0													2.0/44.9m	1.6				46.0

※表中の太線で囲まれた部分は、ブーム等の強度によって定められた値です。

▶ 補助シーブ定格総荷重表 (主ブームに90tフック装着)

(単位:t)

ブーム長さ 作業半径(m)	13.8	16.9	19.9	23.0	26.0	29.1	32.1	35.2	38.2	41.2	44.3	47.3	50.4	53.4	56.5	59.5	ブーム長さ 作業半径(m)
5.0	11.0/5.2m	11.0/5.2m	11.0/5.7m														5.0
6.0	11.0	11.0	11.0	11.0/6.3m	11.0/6.8m												6.0
7.0	11.0	11.0	11.0	11.0	11.0	11.0/7.3m	11.0/7.9m										7.0
8.0	11.0	11.0	11.0	11.0	11.0	11.0	11.0	11.0/8.4m	11.0/8.9m								8.0
9.0	11.0	11.0	11.0	11.0	11.0	11.0	11.0	11.0	11.0	11.0/9.4m							9.0
10.0	11.0	11.0	11.0	11.0	11.0	11.0	11.0	11.0	11.0	11.0	11.0/10.0m	11.0/10.5m	11.0/11.0m	11.0/11.5m			10.0
12.0	11.0	11.0	11.0	11.0	11.0	11.0	11.0	11.0	11.0	11.0	11.0	11.0	11.0	11.0	11.0/12.1m	11.0/12.6m	12.0
14.0	11.0	11.0	11.0	11.0	11.0	11.0	11.0	11.0	11.0	11.0	11.0	11.0	11.0	11.0	11.0	11.0	14.0
16.0	11.0/14.6m	11.0	11.0	11.0	11.0	11.0	11.0	11.0	11.0	11.0	11.0	11.0	11.0	11.0	11.0	11.0	16.0
18.0		9.2/17.2m	10.5	10.4	10.2	10.2	10.1	9.9	9.8	9.7	9.5	9.4	9.4	9.2	9.1	9.0	18.0
20.0			8.6/19.9m	8.8	8.7	8.6	8.5	8.3	8.2	8.1	7.9	7.8	7.8	7.6	7.5	7.4	20.0
22.0				7.2	7.4	7.3	7.2	7.0	6.9	6.8	6.7	6.5	6.5	6.3	6.2	6.1	22.0
24.0				6.8/22.5m	6.1	6.3	6.2	6.0	5.9	5.8	5.6	5.5	5.4	5.3	5.2	5.0	24.0
26.0					5.3/25.2m	5.5	5.3	5.1	5.0	4.9	4.8	4.6	4.6	4.4	4.3	4.1	26.0
28.0						4.8/27.8m	4.6	4.4	4.3	4.2	4.0	3.9	3.8	3.7	3.5	3.4	28.0
30.0							3.9	3.8	3.7	3.6	3.4	3.3	3.2	3.0	2.9	2.8	30.0
32.0							3.8/30.4m	3.2	3.1	3.1	2.9	2.7	2.7	2.5	2.4	2.2	32.0
34.0								2.9/33.1m	2.7	2.6	2.4	2.3	2.2	2.0	1.9	1.7	34.0
36.0									2.4/35.7m	2.2	2.0	1.8	1.8	1.6	1.5		36.0
38.0										1.8	1.6	1.5					38.0
40.0										1.7/38.4m							40.0

※表中の太線で囲まれた部分は、ブーム等の強度によって定められた値です。

▶ 補助シーブ定格総荷重表 (主ブームに50tフック装着)

(単位:t)

ブーム長さ 作業半径(m)	13.8	16.9	19.9	23.0	26.0	29.1	32.1	35.2	38.2	41.2	44.3	47.3	50.4	53.4	56.5	59.5	ブーム長さ 作業半径(m)
5.0	11.0/5.2m	11.0/5.2m	11.0/5.7m														5.0
6.0	11.0	11.0	11.0	11.0/6.3m	11.0/6.8m												6.0
7.0	11.0	11.0	11.0	11.0	11.0	11.0/7.3m	11.0/7.9m										7.0
8.0	11.0	11.0	11.0	11.0	11.0	11.0	11.0	11.0/8.4m	11.0/8.9m								8.0
9.0	11.0	11.0	11.0	11.0	11.0	11.0	11.0	11.0	11.0	11.0/9.4m							9.0
10.0	11.0	11.0	11.0	11.0	11.0	11.0	11.0	11.0	11.0	11.0	11.0/10.0m	11.0/10.5m	11.0/11.0m	11.0/11.5m			10.0
12.0	11.0	11.0	11.0	11.0	11.0	11.0	11.0	11.0	11.0	11.0	11.0	11.0	11.0	11.0	11.0/12.1m	11.0/12.6m	12.0
14.0	11.0	11.0	11.0	11.0	11.0	11.0	11.0	11.0	11.0	11.0	11.0	11.0	11.0	11.0	11.0	11.0	14.0
16.0	11.0/14.6m	11.0	11.0	11.0	11.0	11.0	11.0	11.0	11.0	11.0	11.0	11.0	11.0	11.0	11.0	11.0	16.0
18.0		9.7/17.2m	10.9	10.8	10.6	10.5	10.4	10.2	10.0	10.0	9.8	9.7	9.6	9.4	9.3	9.2	18.0
20.0			9.0/19.9m	9.2	9.0	8.9	8.8	8.6	8.5	8.4	8.2	8.1	8.0	7.8	7.7	7.6	20.0
22.0				7.6	7.8	7.7	7.6	7.3	7.2	7.1	7.0	6.8	6.7	6.6	6.4	6.3	22.0
24.0				7.2/22.5m	6.6	6.7	6.6	6.3	6.2	6.1	5.9	5.8	5.7	5.5	5.4	5.3	24.0
26.0					5.9/25.2m	5.8	5.7	5.5	5.3	5.2	5.1	4.9	4.8	4.7	4.5	4.4	26.0
28.0						5.0/27.8m	5.0	4.7	4.6	4.5	4.3	4.2	4.1	3.9	3.8	3.7	28.0
30.0							4.3	4.1	4.0	3.9	3.7	3.6	3.5	3.3	3.2	3.1	30.0
32.0							4.2/30.4m	3.5	3.5	3.4	3.2	3.0	3.0	2.8	2.7	2.5	32.0
34.0								3.2/33.1m	3.0	2.9	2.7	2.6	2.5	2.3	2.2	2.0	34.0
36.0									2.6/35.7m	2.5	2.3	2.2	2.1	1.9	1.7	1.5	36.0
38.0										2.1	2.0	1.8	1.7	1.5			38.0
40.0										2.0/38.4m	1.7	1.5					40.0
42.0											1.6/41.0m						42.0

※表中の太線で囲まれた部分は、ブーム等の強度によって定められた値です。

▶ 補助シーブ定格総荷重表 (主ブームに35tフック装着)

(単位:t)

ブーム長さ 作業半径(m)	13.8	16.9	19.9	23.0	26.0	29.1	32.1	35.2	38.2	41.2	44.3	47.3	50.4	53.4	56.5	59.5	ブーム長さ 作業半径(m)
5.0	11.0/5.2m	11.0/5.2m	11.0/5.7m														5.0
6.0	11.0	11.0	11.0	11.0/6.3m	11.0/6.8m												6.0
7.0	11.0	11.0	11.0	11.0	11.0	11.0/7.3m	11.0/7.9m										7.0
8.0	11.0	11.0	11.0	11.0	11.0	11.0	11.0	11.0/8.4m	11.0/8.9m								8.0
9.0	11.0	11.0	11.0	11.0	11.0	11.0	11.0	11.0	11.0	11.0/9.4m							9.0
10.0	11.0	11.0	11.0	11.0	11.0	11.0	11.0	11.0	11.0	11.0	11.0/10.0m	11.0/10.5m	11.0/11.0m	11.0/11.5m			10.0
12.0	11.0	11.0	11.0	11.0	11.0	11.0	11.0	11.0	11.0	11.0	11.0	11.0	11.0	11.0	11.0/12.1m	11.0/12.6m	12.0
14.0	11.0	11.0	11.0	11.0	11.0	11.0	11.0	11.0	11.0	11.0	11.0	11.0	11.0	11.0	11.0	11.0	14.0
16.0	11.0/14.6m	11.0	11.0	11.0	11.0	11.0	11.0	11.0	11.0	11.0	11.0	11.0	11.0	11.0	11.0	11.0	16.0
18.0		9.8/17.2m	11.0	11.0	10.8	10.8	10.7	10.5	10.4	10.3	10.1	10.0	10.0	9.8	9.7	9.6	18.0
20.0			9.2/19.9m	9.4	9.3	9.2	9.1	8.9	8.8	8.7	8.5	8.4	8.4	8.2	8.1	8.0	20.0
22.0				7.8	8.0	7.9	7.8	7.6	7.5	7.4	7.3	7.1	7.1	6.9	6.8	6.7	22.0
24.0				7.4/22.5m	6.7	6.9	6.8	6.6	6.5	6.4	6.2	6.1	6.0	5.9	5.8	5.6	24.0
26.0					5.9/25.2m	6.1	5.9	5.7	5.6	5.5	5.4	5.2	5.2	5.0	4.9	4.7	26.0
28.0						5.4/27.8m	5.2	5.0	4.9	4.8	4.6	4.5	4.4	4.3	4.1	4.0	28.0
30.0							4.5	4.4	4.3	4.2	4.0	3.9	3.8	3.6	3.5	3.4	30.0
32.0							4.4/30.4m	3.8	3.7	3.7	3.5	3.3	3.3	3.1	3.0	2.8	32.0
34.0								3.5/33.1m	3.3	3.2	3.0	2.9	2.8	2.6	2.5	2.3	34.0
36.0									3.0/35.7m	2.8	2.6	2.4	2.4	2.2	2.1	1.9	36.0
38.0										2.4	2.2	2.1	2.0	1.8	1.6		38.0
40.0										2.3/38.4m	1.8	1.8	1.7				40.0
42.0											1.6/41.0m						42.0

※表中の太線で囲まれた部分は、ブーム等の強度によって定められた値です。

▶ 補助シーブ定格総荷重表 (主ブームにフックなし)

(単位:t)

ブーム長さ 作業半径(m)	13.8	16.9	19.9	23.0	26.0	29.1	32.1	35.2	38.2	41.2	44.3	47.3	50.4	53.4	56.5	59.5	ブーム長さ 作業半径(m)
5.0	11.0/5.2m	11.0/5.2m	11.0/5.7m														5.0
6.0	11.0	11.0	11.0	11.0/6.3m	11.0/6.8m												6.0
7.0	11.0	11.0	11.0	11.0	11.0	11.0/7.3m	11.0/7.9m										7.0
8.0	11.0	11.0	11.0	11.0	11.0	11.0	11.0	11.0/8.4m	11.0/8.9m								8.0
9.0	11.0	11.0	11.0	11.0	11.0	11.0	11.0	11.0	11.0	11.0/9.4m							9.0
10.0	11.0	11.0	11.0	11.0	11.0	11.0	11.0	11.0	11.0	11.0	11.0/10.0m	11.0/10.5m	11.0/11.0m	11.0/11.5m			10.0
12.0	11.0	11.0	11.0	11.0	11.0	11.0	11.0	11.0	11.0	11.0	11.0	11.0	11.0	11.0	11.0/12.1m	11.0/12.6m	12.0
14.0	11.0	11.0	11.0	11.0	11.0	11.0	11.0	11.0	11.0	11.0	11.0	11.0	11.0	11.0	11.0	11.0	14.0
16.0	11.0/14.6m	11.0	11.0	11.0	11.0	11.0	11.0	11.0	11.0	11.0	11.0	11.0	11.0	11.0	11.0	11.0	16.0
18.0		10.5/17.2m	11.0	11.0	11.0	11.0	11.0	11.0	11.0	11.0	10.8	10.7	10.7	10.5	10.4	10.3	18.0
20.0			9.9/19.9m	10.1	10.0	9.9	9.8	9.6	9.5	9.4	9.2	9.1	9.1	8.9	8.8	8.7	20.0
22.0				8.5	8.7	8.6	8.5	8.3	8.2	8.1	8.0	7.8	7.8	7.6	7.5	7.4	22.0
24.0				8.1/22.5m	7.4	7.6	7.5	7.3	7.2	7.1	6.9	6.8	6.7	6.6	6.5	6.3	24.0
26.0					6.6/25.2m	6.8	6.6	6.4	6.3	6.2	6.1	5.9	5.9	5.7	5.6	5.4	26.0
28.0						6.1/27.8m	5.9	5.7	5.6	5.5	5.3	5.2	5.1	5.0	4.8	4.7	28.0
30.0							5.2	5.1	5.0	4.9	4.7	4.6	4.5	4.3	4.2	4.1	30.0
32.0							5.1/30.4m	4.5	4.4	4.4	4.2	4.0	4.0	3.8	3.7	3.5	32.0
34.0								4.2/33.1m	4.0	3.9	3.7	3.6	3.5	3.3	3.2	3.0	34.0
36.0									3.7/35.7m	3.5	3.3	3.1	3.1	2.9	2.8	2.6	36.0
38.0										3.1	2.9	2.8	2.7	2.5	2.3	2.1	38.0
40.0										3.0/38.4m	2.5	2.5	2.4	2.1	1.9	1.7	40.0
42.0											2.3/41.0m	2.1	2.0	1.8	1.6		42.0
44.0												1.8/43.6m	1.7				44.0
46.0													1.6				46.0

※表中の太線で囲まれた部分は、ブーム等の強度によって定められた値です。

▶ **ジブ定格総荷重表** (主ブームに50tまたは35tフック装着／ジブオフセット角度10°) (単位:t)

ブーム長さ(m) ジブ長さ(m) 標準高(m)	29.1			32.1			35.2			38.2			41.2			44.3			47.3			50.4			53.4			ブーム長さ(m) ジブ長さ(m) 標準高(m)				
	9.1	15.2	21.3	9.1	15.2	21.3	9.1	15.2	21.3	9.1	15.2	21.3	9.1	15.2	21.3	9.1	15.2	21.3	9.1	15.2	21.3	9.1	15.2	21.3	9.1	15.2	21.3					
9.0	11.0/9.6m																										9.0					
10.0	11.0	9.1/11.7m		11.0/10.2m			11.0/10.7m			11.0/11.2m			11.0/11.7m														10.0					
12.0	11.0	9.1	6.4/13.8m	11.0	9.1/12.2m		11.0	9.1	6.2/14.3m	11.0	9.1	6.1	11.0	9.1	6.3/15.9m	11.0	9.1	6.1	11.0	9.1	6.2/16.4m	11.0	9.1	6.2/17.0m	11.0	9.1	6.2/17.5m	11.0	9.1	6.1	11.0/13.9m	12.0
14.0	11.0	9.1	6.0	11.0	9.1	6.0	11.0	9.1	6.1	11.0	9.1	6.1	11.0	9.1	6.1	11.0	9.1	6.1	11.0	9.1	6.1	11.0	9.1	6.1	11.0	9.1	6.1	11.0	9.1	6.1	14.0	
16.0	11.0	9.1	6.0	11.0	9.1	6.0	11.0	9.1	6.1	11.0	9.1	6.1	11.0	9.1	6.1	11.0	9.1	6.1	11.0	9.1	6.1	11.0	9.1	6.1	11.0	9.1	6.1	11.0	9.1	6.1	16.0	
18.0	11.0	9.1	5.8	11.0	9.1	5.8	10.9	9.1	5.9	10.8	9.1	5.9	10.6	9.1	6.0	10.5	9.1	6.0	10.3	9.1	6.1	10.2	9.1	6.1	10.2	9.1	6.1	10.1	9.1	6.1	18.0	
20.0	9.6	8.8	5.6	9.4	9.1	5.7	9.3	9.1	5.7	9.1	9.1	5.8	9.0	9.1	5.8	8.8	9.1	5.9	8.7	9.0	5.9	8.6	8.8	6.0	8.4	8.7	6.0	8.4	8.7	6.0	20.0	
22.0	8.3	8.0	5.4	8.1	8.3	5.5	8.0	8.2	5.6	7.8	8.0	5.6	7.7	7.9	5.7	7.5	7.8	5.7	7.4	7.6	5.8	7.3	7.5	5.8	7.1	7.4	5.9	7.1	7.4	5.9	22.0	
24.0	7.2	7.3	5.2	7.1	7.3	5.3	6.9	7.1	5.4	6.8	7.0	5.5	6.6	6.8	5.6	6.5	6.7	5.6	6.3	6.6	5.7	6.2	6.4	5.7	6.0	6.3	5.7	6.0	6.3	5.7	24.0	
26.0	6.3	6.5	4.9	6.2	6.4	5.1	6.0	6.2	5.2	5.9	6.1	5.3	5.7	5.9	5.4	5.6	5.8	5.5	5.4	5.7	5.5	5.3	5.5	5.6	5.1	5.4	5.6	5.1	5.4	5.6	26.0	
28.0	5.6	5.8	4.5	5.4	5.6	4.8	5.3	5.5	5.0	5.1	5.3	5.1	5.0	5.2	5.2	4.8	5.0	5.3	4.7	4.9	5.2	4.5	4.8	5.1	4.4	4.6	4.9	4.4	4.6	4.9	28.0	
30.0	5.0	5.1	4.1	4.8	5.0	4.4	4.6	4.8	4.6	4.5	4.7	4.9	4.4	4.5	4.8	4.2	4.4	4.6	4.0	4.2	4.5	3.9	4.1	4.4	3.7	3.9	4.3	3.7	3.9	4.3	30.0	
32.0	4.4	4.6	3.8	4.3	4.4	4.0	4.1	4.3	4.3	3.9	4.1	4.3	3.8	4.0	4.2	3.6	3.8	4.1	3.5	3.7	4.0	3.3	3.5	3.8	3.2	3.4	3.7	3.2	3.4	3.7	32.0	
34.0	3.9	4.1	3.5	3.8	3.9	3.7	3.6	3.8	4.0	3.5	3.6	3.9	3.3	3.5	3.7	3.1	3.3	3.6	3.0	3.2	3.5	2.9	3.0	3.3	2.7	2.9	3.2	2.7	2.9	3.2	34.0	
36.0		3.7	3.3	3.4	3.5	3.5	3.2	3.3	3.5	3.0	3.2	3.4	2.9	3.1	3.3	2.7	2.9	3.1	2.6	2.8	3.0	2.4	2.6	2.9	2.3	2.4	2.7	2.3	2.4	2.7	36.0	
38.0		3.3	3.0		3.1	3.2	2.8	3.0	3.2	2.7	2.8	3.0	2.5	2.7	2.9	2.3	2.5	2.7	2.2	2.4	2.6	2.0	2.2	2.5	1.8	2.0	2.3	1.8	2.0	2.3	38.0	
40.0		2.9	2.8		2.8	3.0	2.5	2.6	2.8	2.3	2.5	2.7	2.2	2.3	2.5	2.0	2.2	2.4	1.8	2.0	2.3	1.6	1.9	2.1		1.6	2.0		1.6	2.0	40.0	
42.0			2.6		2.5	2.7		2.3	2.5	2.0	2.2	2.4	1.9	2.0	2.2	1.7	1.9	2.1	1.5	1.7	2.0		1.5	1.8			1.6			42.0		
44.0			2.5			2.4		2.0	2.2		1.9	2.1	1.6	1.8	2.0		1.6	1.8			1.7		1.5								44.0	
46.0			2.2			2.1		1.8	2.0		1.7	1.8		1.5	1.7		1.5															46.0
48.0						1.9			1.7		1.6				1.5																	48.0
50.0									1.5																							50.0

※表中の太線で囲まれた部分は、ブーム等の強度によって定められた値です。

▶ **ジブ定格総荷重表** (主ブームに50tまたは35tフック装着／ジブオフセット角度30°) (単位:t)

ブーム長さ(m) ジブ長さ(m) 標準高(m)	29.1			32.1			35.2			38.2			41.2			44.3			47.3			50.4			53.4			ブーム長さ(m) ジブ長さ(m) 標準高(m)				
	9.1	15.2	21.3	9.1	15.2	21.3	9.1	15.2	21.3	9.1	15.2	21.3	9.1	15.2	21.3	9.1	15.2	21.3	9.1	15.2	21.3	9.1	15.2	21.3	9.1	15.2	21.3					
12.0	9.5/12.4m			9.5/12.9m			9.5/13.4m																								12.0	
14.0	9.5			9.5			9.5			9.5			9.5/14.5m			9.5/15.0m			9.5/15.5m												14.0	
16.0	9.5	5.2/16.3m		9.5	5.2/16.8m		9.5	5.2/17.4m		9.5	5.2/17.9m		9.5	5.2/18.4m		9.5	5.2/18.9m		9.5	5.2/19.5m		9.5	5.2/20.1m		9.5/16.1m		9.5/16.6m				16.0	
18.0	9.4	5.2		9.5	5.2		9.5	5.2		9.5	5.2		9.5	5.2/18.4m		9.5	5.2/18.9m		9.5	5.2/19.5m		9.5	5.2		9.5	5.2		9.5	5.2		18.0	
20.0	8.8	5.2	3.7/20.2m	9.1	5.2	3.7/20.7m	9.4	5.2	3.7/21.3m	9.5	5.2	3.7/21.8m	9.4	5.2		9.2	5.2		9.1	5.2		9.0	5.2		8.9	5.2/20.5m				20.0		
22.0	8.4	5.2	3.6	8.4	5.2	3.7	8.2	5.2	3.7	8.1	5.2	3.7	8.0	5.2	3.7/22.3m	7.9	5.2	3.7/22.9m	7.8	5.2	3.7/23.4m	7.7	5.2	3.7/23.9m	7.5	5.2		7.5	5.2		22.0	
24.0	7.4	4.9	3.3	7.3	5.1	3.4	7.1	5.2	3.5	7.0	5.2	3.6	6.9	5.2	3.6	6.8	5.2	3.7	6.7	5.2	3.7	6.5	5.2	3.7	6.4	5.2	3.7/24.4m			24.0		
26.0	6.5	4.6	3.1	6.4	4.8	3.2	6.2	4.9	3.3	6.1	5.1	3.3	6.0	5.2	3.4	5.8	5.2	3.5	5.7	5.2	3.5	5.6	5.2	3.6	5.5	5.2	3.6	5.5	5.2	3.6	26.0	
28.0	5.7	4.2	2.9	5.6	4.5	3.0	5.4	4.7	3.1	5.3	4.8	3.1	5.2	4.9	3.2	5.1	5.1	3.3	4.9	5.2	3.3	4.8	5.2	3.4	4.7	5.2	3.5	4.7	5.2	3.5	28.0	
30.0	5.1	4.0	2.7	4.9	4.2	2.8	4.8	4.5	2.9	4.7	4.6	3.0	4.5	4.7	3.0	4.4	4.8	3.1	4.3	4.7	3.2	4.1	4.6	3.2	4.0	4.5	3.3	4.0	4.5	3.3	30.0	
32.0	4.5	3.8	2.5	4.4	4.0	2.6	4.2	4.1	2.7	4.1	4.2	2.8	4.0	4.4	2.9	3.8	4.2	2.9	3.7	4.1	3.0	3.6	4.0	3.1	3.4	3.9	3.1	3.4	3.9	3.1	32.0	
34.0	4.0	3.7	2.4	3.9	3.8	2.5	3.7	3.9	2.6	3.6	4.0	2.7	3.5	3.8	2.7	3.3	3.7	2.8	3.2	3.6	2.9	3.1	3.5	2.9	2.9	3.4	3.0	3.4	3.0	3.4	34.0	
36.0	3.5	3.5	2.3	3.4	3.7	2.4	3.3	3.6	2.5	3.1	3.5	2.5	3.0	3.4	2.6	2.9	3.3	2.7	2.7	3.1	2.7	2.6	3.0	2.8	2.5	2.9	2.9	2.9	2.9	2.9	36.0	
38.0		3.4	2.2	3.0	3.3	2.3	2.9	3.2	2.3	2.8	3.1	2.4	2.6	3.0	2.5	2.5	2.8	2.6	2.3	2.7	2.6	2.2	2.6	2.7	2.0	2.5	2.7	2.0	2.5	2.7	38.0	
40.0		3.1	2.1	3.0	2.2	2.5	2.8	2.2	2.4	2.7	2.3	2.3	2.6	2.4	2.1	2.5	2.4	2.0	2.4	2.5	1.8	2.2	2.5	1.6	2.1	2.4	4.0			40.0		
42.0		2.7	2.0		2.6	2.1		2.5	2.1	2.1	2.4	2.2	2.0	2.3	2.3	1.8	2.1	2.3	1.6	2.0	2.3		1.9	2.2		1.8	2.0			42.0		
44.0			1.9		2.3	2.0		2.2	2.0	1.8	2.1	2.1	1.7	2.0	2.2		1.8	2.1		1.7	2.0		1.6	1.9			1.7			44.0		
46.0			1.8			1.9		1.9	1.9		1.8	2.0		1.7	1.9		1.6	1.8			1.7		1.6								46.0	
48.0			1.7			1.8			1.8		1.6	1.8			1.6			1.5														48.0
50.0						1.7			1.6		1.5																					50.0

※表中の太線で囲まれた部分は、ブーム等の強度によって定められた値です。

▶ ジブ定格総荷重表 (主ブームにフックなし/ジブオフセット角度10°)

(単位:t)

ブーム長さ(m) ジブ長さ(m) 作業半径(m)	29.1			32.1			35.2			38.2			41.2			44.3			47.3			50.4			53.4			ブーム長さ(m) ジブ長さ(m) 作業半径(m)
	9.1	15.2	21.3	9.1	15.2	21.3	9.1	15.2	21.3	9.1	15.2	21.3	9.1	15.2	21.3	9.1	15.2	21.3	9.1	15.2	21.3	9.1	15.2	21.3	9.1	15.2	21.3	
9.0	11.0/9.6m																										9.0	
10.0	11.0	9.1/11.7m																										10.0
12.0	11.0	9.1	7.2/13.8m	11.0	9.1/12.2m		11.0	9.1/12.8m		11.0	9.1/13.3m		11.0	9.1/13.8m		11.0	12.3m		11.0	12.8m		11.0	13.3m		11.0	13.8m	12.0	
14.0	11.0	9.1	7.0	11.0	9.1	7.1/14.3m	11.0	9.1	7.1/14.9m	11.0	9.1	7.2/15.4m	11.0	9.1	7.2/15.9m	11.0	9.1	7.1/14.4m	11.0	9.1/14.9m		11.0	9.1/15.4m		11.0	9.1/15.9m	14.0	
16.0	11.0	9.1	6.9	11.0	9.1	6.9	11.0	9.1	7.0	11.0	9.1	7.0	11.0	9.1	7.0	11.0	9.1	7.1/17.0m	11.0	9.1	7.1/17.5m	11.0	9.1	7.0	11.0	9.1	7.0	16.0
18.0	11.0	9.1	6.7	11.0	9.1	6.7	11.0	9.1	6.8	11.0	9.1	6.8	11.0	9.1	6.9	11.0	9.1	6.9	11.0	9.1	6.9	11.0	9.1	7.0	11.0	9.1	7.0	18.0
20.0	10.5	9.1	6.5	10.3	9.1	6.6	10.2	9.1	6.6	10.0	9.1	6.7	9.9	9.1	6.7	9.7	9.1	6.8	9.6	9.1	6.8	9.5	9.1	6.9	9.3	9.1	6.9	20.0
22.0	9.2	8.9	6.3	9.0	9.1	6.4	8.9	9.1	6.5	8.7	8.9	6.5	8.6	8.8	6.6	8.4	8.7	6.6	8.3	8.5	6.7	8.2	8.4	6.7	8.0	8.3	6.8	22.0
24.0	8.1	8.2	6.1	8.0	8.2	6.2	7.8	8.0	6.3	7.7	7.9	6.4	7.5	7.7	6.5	7.4	7.6	6.5	7.2	7.5	6.6	7.1	7.3	6.6	6.9	7.2	6.6	24.0
26.0	7.2	7.4	5.8	7.1	7.3	6.0	6.9	7.1	6.1	6.8	7.0	6.2	6.6	6.8	6.3	6.5	6.7	6.4	6.3	6.6	6.4	6.2	6.4	6.5	6.0	6.3	6.5	26.0
28.0	6.5	6.7	5.4	6.3	6.5	5.7	6.2	6.4	5.9	6.0	6.2	6.0	5.9	6.1	6.1	5.7	5.9	6.2	5.6	5.8	6.1	5.4	5.7	6.0	5.3	5.5	5.8	28.0
30.0	5.9	6.0	5.0	5.7	5.9	5.3	5.5	5.7	5.5	5.4	5.6	5.8	5.3	5.4	5.7	5.1	5.3	5.5	4.9	5.1	5.4	4.8	5.0	5.3	4.6	4.8	5.2	30.0
32.0	5.3	5.5	4.7	5.2	5.3	4.9	5.0	5.2	5.2	4.8	5.0	5.2	4.7	4.9	5.1	4.5	4.7	5.0	4.4	4.6	4.9	4.2	4.4	4.7	4.1	4.3	4.6	32.0
34.0	4.8	5.0	4.4	4.7	4.8	4.6	4.5	4.7	4.9	4.4	4.5	4.8	4.2	4.4	4.6	4.0	4.2	4.5	3.9	4.1	4.4	3.8	3.9	4.2	3.6	3.8	4.1	34.0
36.0		4.6	4.2	4.3	4.4	4.4	4.1	4.2	4.4	3.9	4.1	4.3	3.8	4.0	4.2	3.6	3.8	4.0	3.5	3.7	3.9	3.3	3.5	3.8	3.2	3.3	3.6	36.0
38.0		4.2	3.9		4.0	4.1	3.7	3.9	4.1	3.6	3.7	3.9	3.4	3.6	3.8	3.2	3.4	3.6	3.1	3.3	3.5	2.9	3.1	3.4	2.7	2.9	3.2	38.0
40.0		3.8	3.7		3.7	3.9	3.4	3.5	3.7	3.2	3.4	3.6	3.1	3.2	3.4	2.9	3.1	3.3	2.7	2.9	3.2	2.5	2.8	3.0	2.3	2.5	2.9	40.0
42.0			3.5		3.4	3.6		3.2	3.4	2.9	3.1	3.3	2.8	2.9	3.1	2.6	2.8	3.0	2.4	2.6	2.9	2.2	2.4	2.7	1.9	2.2	2.5	42.0
44.0			3.3		3.3		2.9	3.1		2.8	3.0	2.5	2.7	2.9	2.3	2.5	2.7	2.1	2.3	2.6	1.8	2.1	2.4	1.6	1.8	2.2	44.0	
46.0			3.1		3.0		2.7	2.9		2.6	2.7		2.4	2.6	2.0	2.2	2.4	1.8	2.0	2.3	1.6	1.8	2.1		1.5	1.9	46.0	
48.0					2.8			2.6		2.3	2.5		2.1	2.4	1.7	1.9	2.2	1.5	1.7	2.0		1.5	1.8			1.6	48.0	
50.0								2.4			2.3		1.9	2.1		1.6	1.9			1.7			1.5				50.0	
52.0											2.1		1.9				1.7				1.5							52.0
54.0											1.9		1.7															54.0

※表中の太線で囲まれた部分は、ブーム等の強度によって定められた値です。

▶ ジブ定格総荷重表 (主ブームにフックなし/ジブオフセット角度30°)

(単位:t)

ブーム長さ(m) ジブ長さ(m) 作業半径(m)	29.1			32.1			35.2			38.2			41.2			44.3			47.3			50.4			53.4			ブーム長さ(m) ジブ長さ(m) 作業半径(m)
	9.1	15.2	21.3	9.1	15.2	21.3	9.1	15.2	21.3	9.1	15.2	21.3	9.1	15.2	21.3	9.1	15.2	21.3	9.1	15.2	21.3	9.1	15.2	21.3	9.1	15.2	21.3	
12.0	9.5/12.4m			9.5/12.9m			9.5/13.4m																				12.0	
14.0	9.5			9.5			9.5			9.5			9.5/14.5m		9.5/15.0m		9.5/15.5m										14.0	
16.0	9.5	5.2/16.3m		9.5	5.2/16.8m		9.5	5.2/17.4m		9.5	5.2/17.9m		9.5		9.5		9.5		9.5/16.1m		9.5/16.6m						16.0	
18.0	9.5	5.2		9.5	5.2		9.5	5.2		9.5	5.2		9.5	5.2/18.4m		9.5	5.2/18.9m		9.5	5.2/19.5m		9.5			9.5		18.0	
20.0	9.5	5.2	3.7/20.2m	9.5	5.2	3.7/20.7m	9.5	5.2	3.7/21.3m	9.5	5.2	3.7/21.8m	9.5	5.2		9.5	5.2		9.5	5.2		9.5	5.2		9.5	5.2/20.5m	20.0	
22.0	9.3	5.2	3.7	9.3	5.2	3.7	9.1	5.2	3.7	9.0	5.2	3.7	8.9	5.2	3.7/22.3m	8.8	5.2	3.7/22.9m	8.7	5.2	3.7/23.4m	8.6	5.2	3.7/23.9m	8.4	5.2	22.0	
24.0	8.3	5.2	3.7	8.2	5.2	3.7	8.0	5.2	3.7	7.9	5.2	3.7	7.8	5.2	3.7	7.7	5.2	3.7	7.6	5.2	3.7	7.4	5.2	3.7	7.3	5.2	3.7/24.4m	24.0
26.0	7.4	5.2	3.7	7.3	5.2	3.7	7.1	5.2	3.7	7.0	5.2	3.7	6.9	5.2	3.7	6.7	5.2	3.7	6.6	5.2	3.7	6.5	5.2	3.7	6.4	5.2	3.7	26.0
28.0	6.6	5.1	3.7	6.5	5.2	3.7	6.3	5.2	3.7	6.2	5.2	3.7	6.1	5.2	3.7	6.0	5.2	3.7	5.8	5.2	3.7	5.7	5.2	3.7	5.6	5.2	3.7	28.0
30.0	6.0	4.9	3.6	5.8	5.1	3.7	5.7	5.2	3.7	5.6	5.2	3.7	5.4	5.2	3.7	5.3	5.2	3.7	5.2	5.2	3.7	5.0	5.2	3.7	4.9	5.2	3.7	30.0
32.0	5.4	4.7	3.4	5.3	4.9	3.5	5.1	5.0	3.6	5.0	5.1	3.7	4.9	5.2	3.7	4.7	5.1	3.7	4.6	5.0	3.7	4.5	4.9	3.7	4.3	4.8	3.7	32.0
34.0	4.9	4.6	3.3	4.8	4.7	3.4	4.6	4.8	3.5	4.5	4.9	3.6	4.4	4.7	3.6	4.2	4.6	3.7	4.1	4.5	3.7	4.0	4.4	3.7	3.8	4.3	3.7	34.0
36.0	4.4	4.4	3.2	4.3	4.6	3.3	4.2	4.5	3.4	4.0	4.4	3.4	3.9	4.3	3.5	3.8	4.2	3.6	3.6	4.0	3.6	3.5	3.9	3.7	3.4	3.8	3.7	36.0
38.0		4.3	3.1	3.9	4.2	3.2	3.8	4.1	3.2	3.7	4.0	3.3	3.5	3.9	3.4	3.4	3.7	3.5	3.2	3.6	3.5	3.1	3.5	3.6	2.9	3.4	3.6	38.0
40.0		4.0	3.0		3.9	3.1	3.4	3.7	3.1	3.3	3.6	3.2	3.2	3.5	3.3	3.0	3.4	3.3	2.9	3.3	3.4	2.7	3.1	3.4	2.5	3.0	3.3	40.0
42.0		3.6	2.9		3.5	3.0		3.4	3.0	3.0	3.3	3.1	2.9	3.2	3.2	2.7	3.0	3.2	2.5	2.9	3.2	2.3	2.8	3.1	2.1	2.7	2.9	42.0
44.0			2.8		3.2	2.9		3.1	2.9	2.7	3.0	3.0	2.6	2.9	3.1	2.3	2.7	3.0	2.2	2.6	2.9	2.0	2.5	2.8	1.8	2.3	2.6	44.0
46.0			2.7		2.8		2.8	2.8		2.7	2.9	2.3	2.6	2.8	2.0	2.5	2.7	1.9	2.3	2.6	1.7	2.1	2.5		2.0	2.3	46.0	
48.0			2.6		2.7		2.7		2.5	2.7		2.3	2.5	1.8	2.2	2.4	1.6	2.0	2.3		1.8	2.2		1.6	2.0		48.0	
50.0					2.6			2.5		2.2	2.4		2.1	2.3		1.9	2.2		1.7	2.0		1.6	1.9			1.7	50.0	
52.0								2.3			2.2		1.8	2.1		1.6	1.9		1.5	1.7			1.6				52.0	
54.0										2.0			1.8							1.5								54.0
56.0										1.7			1.6															56.0

※表中の太線で囲まれた部分は、ブーム等の強度によって定められた値です。

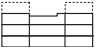

▶主ブーム定格総荷重表 (26.8tカウンタウエイト/カーボディウエイトなし) (オプション)

(単位:t)

ブーム長さ 作業半径(m)	13.8	16.9	19.9	23.0	26.0	29.1	32.1	35.2	38.2	41.2	44.3	47.3	50.4	53.4	ブーム長さ 作業半径(m)
4.3	80.0	80.0	66.9/4.8m												4.3
5.0	62.5	62.4	62.4	54.6/5.4m	47.0/5.9m										5.0
6.0	46.2	46.1	46.0	45.9	45.8	41.2/6.4m									6.0
7.0	36.4	36.3	36.2	36.1	36.0	36.0	35.9	32.2/7.5m							7.0
8.0	29.9	29.8	29.7	29.6	29.5	29.5	29.4	29.3	29.1	26.6/8.5m					8.0
9.0	25.4	25.2	25.1	25.0	24.9	24.8	24.8	24.6	24.5	24.5	23.9/9.1m	22.0/9.6m			9.0
10.0	22.0	21.8	21.7	21.6	21.4	21.4	21.3	21.2	21.1	21.0	20.9	20.8	20.4/10.1m	18.6/10.7m	10.0
12.0	17.2	17.0	16.9	16.8	16.6	16.6	16.5	16.4	16.3	16.2	16.1	16.0	15.9	15.8	12.0
14.0	15.2/13.2m	13.9	13.7	13.6	13.5	13.4	13.3	13.2	13.1	13.0	12.9	12.7	12.7	12.6	14.0
16.0		11.9/15.8m	11.5	11.4	11.2	11.1	11.1	10.9	10.8	10.7	10.6	10.5	10.4	10.3	16.0
18.0			9.8	9.7	9.5	9.5	9.4	9.2	9.1	9.0	8.9	8.8	8.7	8.6	18.0
20.0			9.5/18.5m	8.4	8.2	8.2	8.1	7.9	7.8	7.7	7.6	7.4	7.4	7.2	20.0
22.0				7.9/21.1m	7.2	7.1	7.0	6.9	6.7	6.7	6.5	6.4	6.3	6.2	22.0
24.0					6.5/23.8m	6.3	6.2	6.0	5.9	5.8	5.6	5.5	5.5	5.3	24.0
26.0						5.6	5.5	5.3	5.2	5.1	4.9	4.8	4.7	4.6	26.0
28.0						5.5/26.4m	4.9	4.7	4.6	4.5	4.3	4.2	4.1	4.0	28.0
30.0							4.6/29.0m	4.2	4.1	4.0	3.8	3.7	3.6	3.5	30.0
32.0								3.8/31.7m	3.6	3.5	3.4	3.2	3.2	3.0	32.0
34.0									3.3	3.2	3.0	2.8	2.8	2.6	34.0
36.0									3.2/34.3m	2.8	2.6	2.5	2.4	2.2	36.0
38.0										2.7/37.0m	2.3	2.2	2.1	1.8	38.0
40.0											2.1/39.6m	1.9	1.8	1.5	40.0
42.0												1.5	1.5		42.0
44.0													1.5/42.2m		44.0

※表中の太線で囲まれた部分は、ブーム等の強度によって定められた値です。

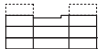

▶ 補助シーブ定格総荷重表 (26.8tカウンタウイト/カーボディウイトなし、主ブームに90tフック装着) (オプション)
(単位:t)

ブーム長さ 作業半径(m)	13.8	16.9	19.9	23.0	26.0	29.1	32.1	35.2	38.2	41.2	44.3	47.3	50.4	ブーム長さ 作業半径(m)
5.0	11.0/5.2m	11.0/5.2m	11.0/5.7m											5.0
6.0	11.0	11.0	11.0	11.0/6.3m	36.2/6.8m									6.0
7.0	11.0	11.0	11.0	11.0	34.3	32.3/7.3m	11.0/7.9m							7.0
8.0	11.0	11.0	11.0	11.0	27.8	27.8	11.0	11.0/8.4m	11.0/8.9m					8.0
9.0	11.0	11.0	11.0	11.0	23.2	23.1	11.0	11.0	11.0	11.0/9.4m				9.0
10.0	11.0	11.0	11.0	11.0	19.7	19.7	11.0	11.0	11.0	11.0	11.0	11.0/10.5m	11.0/11.0m	10.0
12.0	11.0	11.0	11.0	11.0	14.9	14.9	11.0	11.0	11.0	11.0	11.0	11.0	11.0	12.0
14.0	11.0	11.0	11.0	11.0	11.0	11.0	11.0	11.0	11.0	11.0	11.0	11.0	11.0	14.0
16.0	11.0/14.6m	9.9	9.8	9.7	9.5	9.4	9.4	9.2	9.1	9.0	8.9	8.8	8.7	16.0
18.0		8.6/17.2m	8.1	8.0	7.8	7.8	7.7	7.5	7.4	7.3	7.2	7.1	7.0	18.0
20.0			6.9/19.9m	6.7	6.5	6.5	6.4	6.2	6.1	6.0	5.9	5.7	5.7	20.0
22.0				5.7	5.5	5.4	5.3	5.2	5.0	5.0	4.8	4.7	4.6	22.0
24.0				5.5/22.5m	4.7	4.6	4.5	4.3	4.2	4.1	3.9	3.8	3.8	24.0
26.0					4.2/25.2m	3.9	3.8	3.6	3.5	3.4	3.2	3.1	3.0	26.0
28.0						3.4/27.8m	3.2	3.0	2.9	2.8	2.6	2.5	2.4	28.0
30.0							2.6	2.5	2.4	2.3	2.1	2.0	1.9	30.0
32.0							2.4/30.4m	2.0	1.9	1.8	1.7	1.5	1.5	32.0
34.0								1.7/33.1m	1.6	1.5				34.0

※表中の太線で囲まれた部分は、ブーム等の強度によって定められた値です。



▶ 補助シーブ定格総荷重表 (26.8tカウンタウイト/カーボディウイトなし、主ブームに50tフック装着) (オプション)
(単位:t)

ブーム長さ 作業半径(m)	13.8	16.9	19.9	23.0	26.0	29.1	32.1	35.2	38.2	41.2	44.3	47.3	50.4	ブーム長さ 作業半径(m)
5.0	11.0/5.2m	11.0/5.2m	11.0/5.7m											5.0
6.0	11.0	11.0	11.0	11.0/6.3m	11.0/6.8m									6.0
7.0	11.0	11.0	11.0	11.0	11.0	11.0/7.3m	11.0/7.9m							7.0
8.0	11.0	11.0	11.0	11.0	11.0	11.0	11.0	11.0/8.4m	11.0/8.9m					8.0
9.0	11.0	11.0	11.0	11.0	11.0	11.0	11.0	11.0	11.0	11.0/9.4m				9.0
10.0	11.0	11.0	11.0	11.0	11.0	11.0	11.0	11.0	11.0	11.0	11.0	11.0/10.5m	11.0/11.0m	10.0
12.0	11.0	11.0	11.0	11.0	11.0	11.0	11.0	11.0	11.0	11.0	11.0	11.0	11.0	12.0
14.0	11.0	11.0	11.0	11.0	11.0	11.0	11.0	11.0	11.0	11.0	11.0	11.0	11.0	14.0
16.0	11.0/14.6m	10.3	10.2	10.1	9.9	9.8	9.8	9.6	9.5	9.4	9.3	9.2	9.1	16.0
18.0		9.0/17.2m	8.5	8.4	8.2	8.2	8.1	7.9	7.8	7.7	7.6	7.5	7.4	18.0
20.0			7.3/19.9m	7.1	6.9	6.9	6.8	6.6	6.5	6.4	6.3	6.1	6.1	20.0
22.0				6.1	5.9	5.8	5.7	5.6	5.4	5.4	5.2	5.1	5.0	22.0
24.0				5.9/22.5m	5.1	5.0	4.9	4.7	4.6	4.5	4.3	4.2	4.2	24.0
26.0					4.6/25.2m	4.3	4.2	4.0	3.9	3.8	3.6	3.5	3.4	26.0
28.0						3.8/27.8m	3.6	3.4	3.3	3.2	3.0	2.9	2.8	28.0
30.0							3.0	2.9	2.8	2.7	2.5	2.4	2.3	30.0
32.0							2.8/30.4m	2.4	2.3	2.2	2.1	1.9	1.9	32.0
34.0								2.1/33.1m	2.0	1.9	1.7	1.5	1.5	34.0
36.0										1.5				36.0

※表中の太線で囲まれた部分は、ブーム等の強度によって定められた値です。

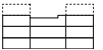

▶ 補助シーブ定格総荷重表 (26.8tカウンタウエイト/カーボディウエイトなし、主ブームに35tフック装着) (オプション)
(単位:t)

ブーム長さ 作業半径(m)	13.8	16.9	19.9	23.0	26.0	29.1	32.1	35.2	38.2	41.2	44.3	47.3	50.4	ブーム長さ 作業半径(m)
5.0	11.0/5.2m	11.0/5.2m	11.0/5.7m											5.0
6.0	11.0	11.0	11.0	11.0/6.3m	11.0/6.8m									6.0
7.0	11.0	11.0	11.0	11.0	11.0	11.0/7.3m	11.0/7.9m							7.0
8.0	11.0	11.0	11.0	11.0	11.0	11.0	11.0	11.0/8.4m	11.0/8.9m					8.0
9.0	11.0	11.0	11.0	11.0	11.0	11.0	11.0	11.0	11.0	11.0/9.4m				9.0
10.0	11.0	11.0	11.0	11.0	11.0	11.0	11.0	11.0	11.0	11.0	11.0	11.0/10.5m	11.0/11.0m	10.0
12.0	11.0	11.0	11.0	11.0	11.0	11.0	11.0	11.0	11.0	11.0	11.0	11.0	11.0	12.0
14.0	11.0	11.0	11.0	11.0	11.0	11.0	11.0	11.0	11.0	11.0	11.0	11.0	11.0	14.0
16.0	11.0/14.6m	10.5	10.4	10.3	10.1	10.0	10.0	9.8	9.7	9.6	9.5	9.4	9.3	16.0
18.0		9.2/17.2m	8.7	8.6	8.4	8.4	8.3	8.1	8.0	7.9	7.8	7.7	7.6	18.0
20.0			7.5/19.9m	7.3	7.1	7.1	7.0	6.8	6.7	6.6	6.5	6.3	6.3	20.0
22.0				6.3	6.1	6.0	5.9	5.8	5.6	5.6	5.4	5.3	5.2	22.0
24.0				6.1/22.5m	5.3	5.2	5.1	4.9	4.8	4.7	4.5	4.4	4.4	24.0
26.0					4.8/25.2m	4.5	4.4	4.2	4.1	4.0	3.8	3.7	3.6	26.0
28.0						4.0/27.8m	3.8	3.6	3.5	3.4	3.2	3.1	3.0	28.0
30.0							3.2	3.1	3.0	2.9	2.7	2.6	2.5	30.0
32.0							3.0/30.4m	2.6	2.5	2.4	2.3	2.1	2.1	32.0
34.0								2.3/33.1m	2.2	2.1	1.9	1.7	1.7	34.0
36.0									1.6/35.7m	1.7	1.5			36.0
38.0										1.5				38.0

※表中の太線で囲まれた部分は、ブーム等の強度によって定められた値です。

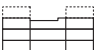

▶ 補助シーブ定格総荷重表 (26.8tカウンタウエイト/カーボディウエイトなし、主ブームにフックなし) (オプション)
(単位:t)

ブーム長さ 作業半径(m)	13.8	16.9	19.9	23.0	26.0	29.1	32.1	35.2	38.2	41.2	44.3	47.3	50.4	ブーム長さ 作業半径(m)
5.0	11.0/5.2m	11.0/5.2m	11.0/5.7m											5.0
6.0	11.0	11.0	11.0	11.0/6.3m	11.0/6.8m									6.0
7.0	11.0	11.0	11.0	11.0	11.0	11.0/7.3m	11.0/7.9m							7.0
8.0	11.0	11.0	11.0	11.0	11.0	11.0	11.0	11.0/8.4m	11.0/8.9m					8.0
9.0	11.0	11.0	11.0	11.0	11.0	11.0	11.0	11.0	11.0	11.0/9.4m				9.0
10.0	11.0	11.0	11.0	11.0	11.0	11.0	11.0	11.0	11.0	11.0	11.0	11.0/10.5m	11.0/11.0m	10.0
12.0	11.0	11.0	11.0	11.0	11.0	11.0	11.0	11.0	11.0	11.0	11.0	11.0	11.0	12.0
14.0	11.0	11.0	11.0	11.0	11.0	11.0	11.0	11.0	11.0	11.0	11.0	11.0	11.0	14.0
16.0	11.0/14.6m	11.0	11.0	11.0	10.8	10.7	10.7	10.5	10.4	10.3	10.2	10.1	10.0	16.0
18.0		9.9/17.2m	9.4	9.3	9.1	9.1	9.0	8.8	8.7	8.6	8.5	8.4	8.3	18.0
20.0			8.2/19.9m	8.0	7.8	7.8	7.7	7.5	7.4	7.3	7.2	7.0	7.0	20.0
22.0				7.0	6.8	6.7	6.6	6.5	6.3	6.3	6.1	6.0	5.9	22.0
24.0				6.8/22.5m	6.0	5.9	5.8	5.6	5.5	5.4	5.2	5.1	5.1	24.0
26.0					5.5/25.2m	5.2	5.1	4.9	4.8	4.7	4.5	4.4	4.3	26.0
28.0						4.7/27.8m	4.5	4.3	4.2	4.1	3.9	3.8	3.7	28.0
30.0							3.9	3.8	3.7	3.6	3.4	3.3	3.2	30.0
32.0							3.7/30.4m	3.3	3.2	3.1	3.0	2.8	2.8	32.0
34.0								3.0/33.1m	2.9	2.8	2.6	2.4	2.4	34.0
36.0									2.3/35.7m	2.4	2.2	2.1	2.0	36.0
38.0										2.2	1.9	1.8	1.7	38.0
40.0										2.1/38.4m	1.6	1.5		40.0
42.0											1.5/41.0m			42.0

※表中の太線で囲まれた部分は、ブーム等の強度によって定められた値です。

ラフティングタワー

全体図(単位: mm)

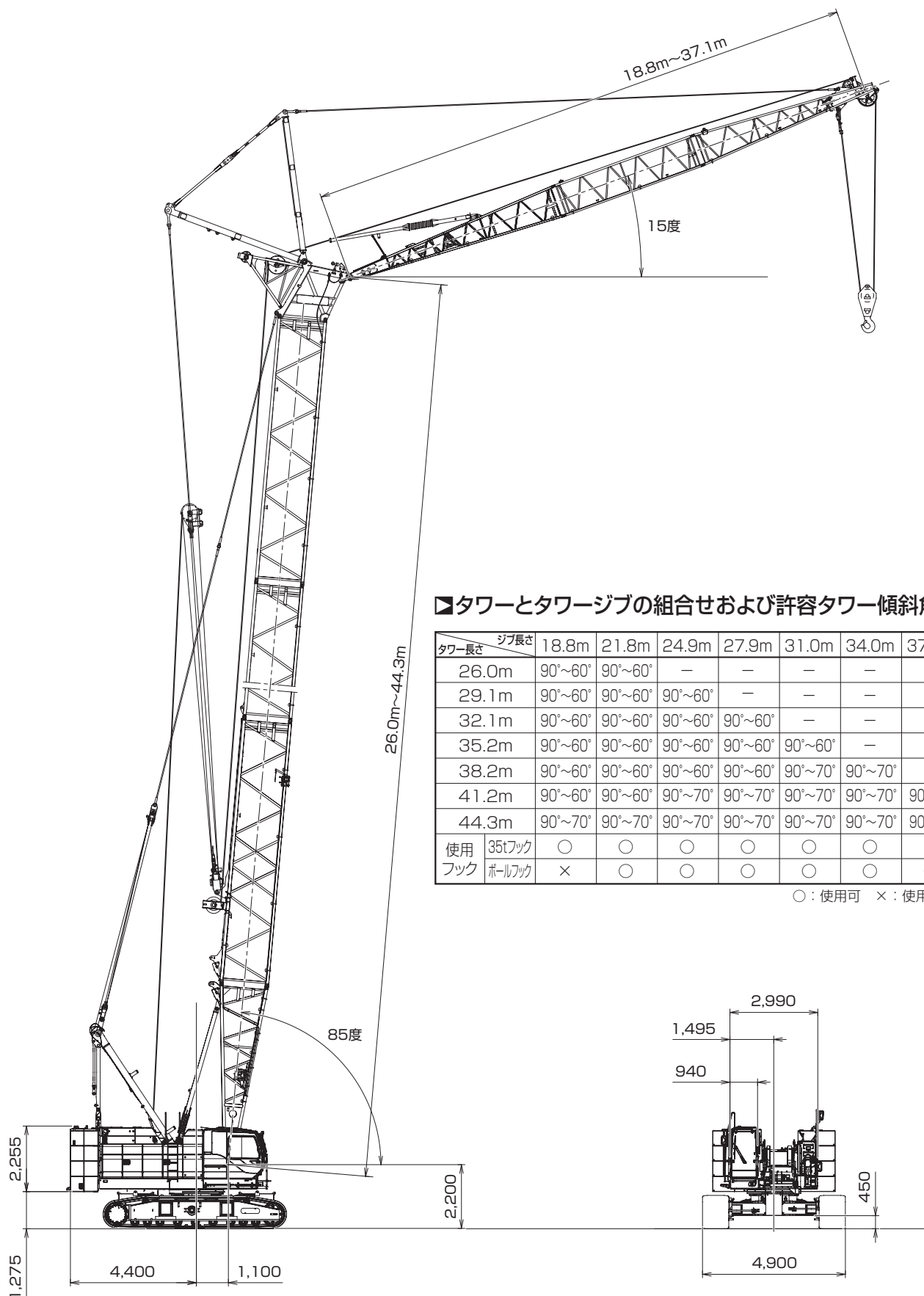

▼タワーとタワージブの組合せおよび許容タワー傾斜角度

タワー長さ \ ジブ長さ	18.8m	21.8m	24.9m	27.9m	31.0m	34.0m	37.1m	敷板	
26.0m	90°~60°	90°~60°	—	—	—	—	—	—	
29.1m	90°~60°	90°~60°	90°~60°	—	—	—	—	—	
32.1m	90°~60°	90°~60°	90°~60°	90°~60°	—	—	—	—	
35.2m	90°~60°	90°~60°	90°~60°	90°~60°	90°~60°	—	—	—	
38.2m	90°~60°	90°~60°	90°~60°	90°~60°	90°~70°	90°~70°	—	—	
41.2m	90°~60°	90°~60°	90°~70°	90°~70°	90°~70°	90°~70°	90°~70°	◎	
44.3m	90°~70°	90°~70°	90°~70°	90°~70°	90°~70°	90°~70°	90°~70°	◎	
使用フック	35tフック	○	○	○	○	○	○	×	⊗
	ボールフック	×	○	○	○	○	○	○	

○: 使用可 ×: 使用不可 ◎: 必要

■タワー構成

- ※印は、これより短いタワーの組立可能な構成を示します。
- 9.1Bは、タワー用ですがクレーンにも転用できます。
- ☒の9.1は、9.1mラグ付中間タワー（9.1A）を使用することも可能です。
- 使用するガイラインの径はφ30mm及びφ34mmです。

中間タワーの種類		
記号	タワー長さ	仕様
☒3.0	3.0m	クレーンおよびタワー共用
☒6.1	6.1m	クレーンおよびタワー共用
☒9.1	9.1m	クレーンおよびタワー共用
☒9.1B	9.1m	タワー専用 (クレーンに兼用可能)
☒9.1A	9.1m	ラグ付

■タワージブ構成

- ※印は、これより短いタワージブの組立可能な構成を示します。
- 印は、ケーブルローラ取付位置を示します。
- 使用するガイラインの径はφ30mmです。

中間タワージブの種類		
記号	タワージブ長さ	仕様
☒3.0	3.0m	
☒5.1T	5.1m	中継ジブ (テーパジブ)
☒6.1	6.1m	
☒9.1	9.1m	

タワー長さ m (ft.)	タワー構成
26.0 (85)	
29.1 (95)	※
32.1 (105)	※
35.2 (115)	※
38.2 (125)	※
41.2 (135)	※
44.3 (145)	※

タワー長さ m (ft.)	タワージブ構成
18.8 (62)	
21.8 (72)	※
24.9 (82)	※
27.9 (92)	※
31.0 (102)	※
34.0 (112)	※
37.1 (122)	※

▶ 定格総荷重

- 定格総荷重とは、水平堅土上における転倒荷重の78%以内で、フックブロック、玉掛用ワイヤロープ等のつり具の質量を含んだ値です。
- 作業半径とはクレーン旋回中心よりつり上荷重の重心までの水平距離を意味します。
- 実際につり上げ得る荷重は定格総荷重から（主フック+玉掛用ワイヤロープ等のつり具）の質量を差し引いた値になります。
- 定格総荷重をつる場合にも風の影響、地盤の状態、作業速度その他安全作業に有害な状況がある時はオペレータは荷重の軽減、作業速度を遅くするなど状況に応じた判断をする責任があります。
- 表中の空欄の個所では作業を行うことができません。
- クレーン作業中はガントリを最高位置に立ててください。
- ラフティングタワー作業時には、タワー専用追加カウンタウエイト (0.7t) が必要です。

- すべてのタワー（ジブ）長さにおける中間タワーブーム（ジブ）の構成は取扱説明書の指示を厳守してください。
- ジブ長さ18.8mにはボールフックの使用はできません。
- 下記の仕様ではタワー自立および降下の際にクローラの前端に敷板（ブロック）を敷いてください。
※タワー長さ 41.2m (135) および44.3m (145)
- △ 操作ミスなどによるつり荷の落下を防ぐため、クレーン作業では自由降下（フリーフォール）作業は行わないでください。
- 巻上げロープ巻掛本数に対する最大巻上荷重とフックの質量

フック呼称		35t	ボールフック
最大巻上荷重 (t)	1本掛	11.0	11.0
	2本掛	15.0	—
フック質量		0.70t	0.30t

▶タワー長さ 26.0m

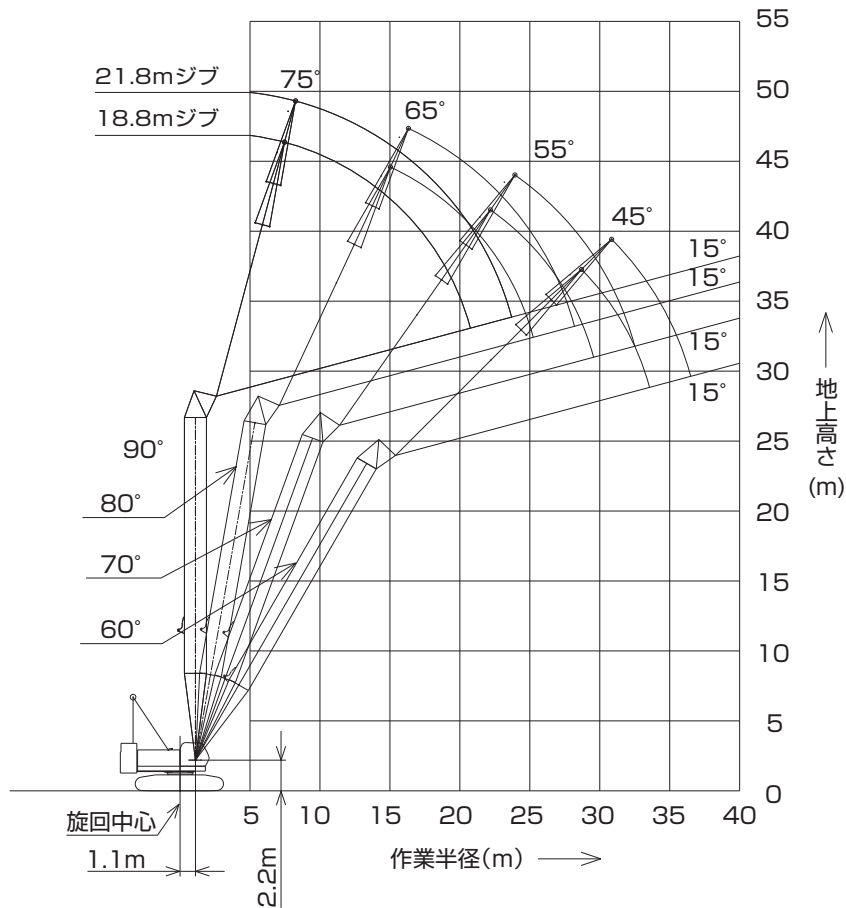

(単位:t)

タワー長さm	26.0								タワー長さm
ジブ長さm	18.8				21.8				ジブ長さm
タワー角度	90°	80°	70°	60°	90°	80°	70°	60°	タワー角度
作業半径 (m)	7.7	15.0							7.7
	8.0	15.0			15.0/8.5m				8.0
	9.0	15.0			15.0				9.0
	10.0	15.0			15.0				10.0
	12.0	15.0			15.0				12.0
	14.0	15.0	15.0/15.2m		15.0				14.0
	16.0	13.7	14.9		13.7	14.2/16.5m			16.0
	18.0	11.9	12.9		11.8	12.8			18.0
	20.0	10.6	11.4		10.4	11.2			20.0
	22.0	9.3/20.5m	10.1	8.8/22.3m	9.2	10.0			22.0
	24.0		9.1	8.0	7.8/23.4m	9.0	7.9		24.0
	26.0		8.5/24.9m	7.4		8.1	7.2		26.0
	28.0			6.7	5.6/28.7m	7.4/27.9m	6.6		28.0
	30.0			6.2/29.3m	5.4		6.1	5.0/30.8m	30.0
	32.0				5.0		5.6	4.8	32.0
	34.0				4.7/33.3m		5.5/32.2m	4.5	34.0
	36.0							4.2	36.0
38.0							4.1/36.2m	38.0	

※表中の太線で囲まれた部分は、ブーム等の強度によって定められた値です。

▶タワー長さ 29.1m

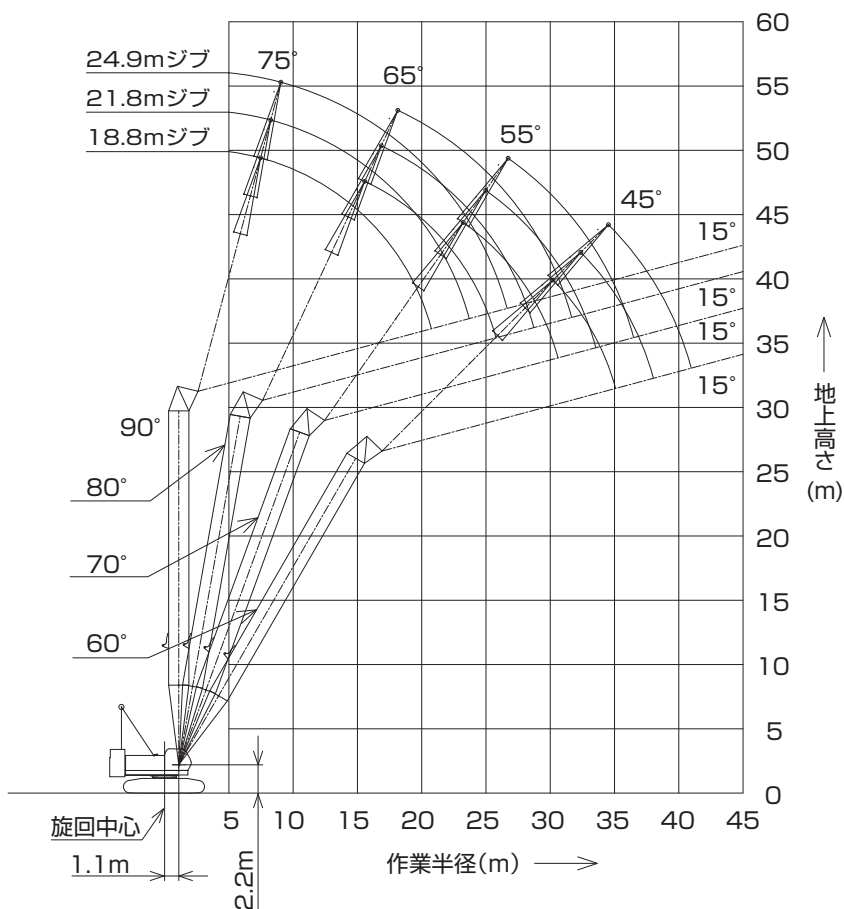

(単位:t)

タワー長さm	29.1												タワー長さm
ジブ長さm	18.8				21.8				24.9				ジブ長さm
タワー角度	90°	80°	70°	60°	90°	80°	70°	60°	90°	80°	70°	60°	タワー角度
作業半径(m)	7.7	15.0											7.7
	8.0	15.0			15.0/8.5m								8.0
	9.0	15.0			15.0				15.0/9.3m				9.0
	10.0	15.0			15.0				15.0				10.0
	12.0	15.0			15.0				15.0				12.0
	14.0	15.0	14.9/15.7m		15.0				15.0				14.0
	16.0	13.7	14.7		13.7	13.4/17.0m			13.6				16.0
	18.0	11.9	12.7		11.8	12.6			11.8	12.1/18.3m			18.0
	20.0	10.4	11.2		10.4	11.0			10.3	10.9			20.0
	22.0	9.4/20.5m	9.9	7.9/23.3m	9.2	9.8			9.2	9.8			22.0
	24.0		8.9	7.7	8.0/23.4m	8.8	7.1/25.0m		8.3	8.8			24.0
	26.0		8.1/25.5m	7.1		8.0	6.8		7.5	8.0	6.4/26.8m		26.0
	28.0			6.4		7.3	6.3		6.9/26.3m	7.3	6.1		28.0
	30.0			5.9	4.9/30.2m		7.0/28.4m	5.8		6.7	5.7		30.0
	32.0			5.7/30.3m	4.6			5.3	4.3/32.3m		6.1/31.4m	5.3	32.0
	34.0				4.3		5.0/32.2m	4.1			4.9	3.9/34.5m	34.0
	36.0				4.1/34.8m				3.9		4.5	3.7	36.0
38.0								3.6/37.7m		4.4/36.2m	3.5	38.0	
40.0											3.3	40.0	
42.0												3.2/40.7m	42.0

※表中の太線で囲まれた部分は、ブーム等の強度によって定められた値です。

▶タワー長さ 32.1m

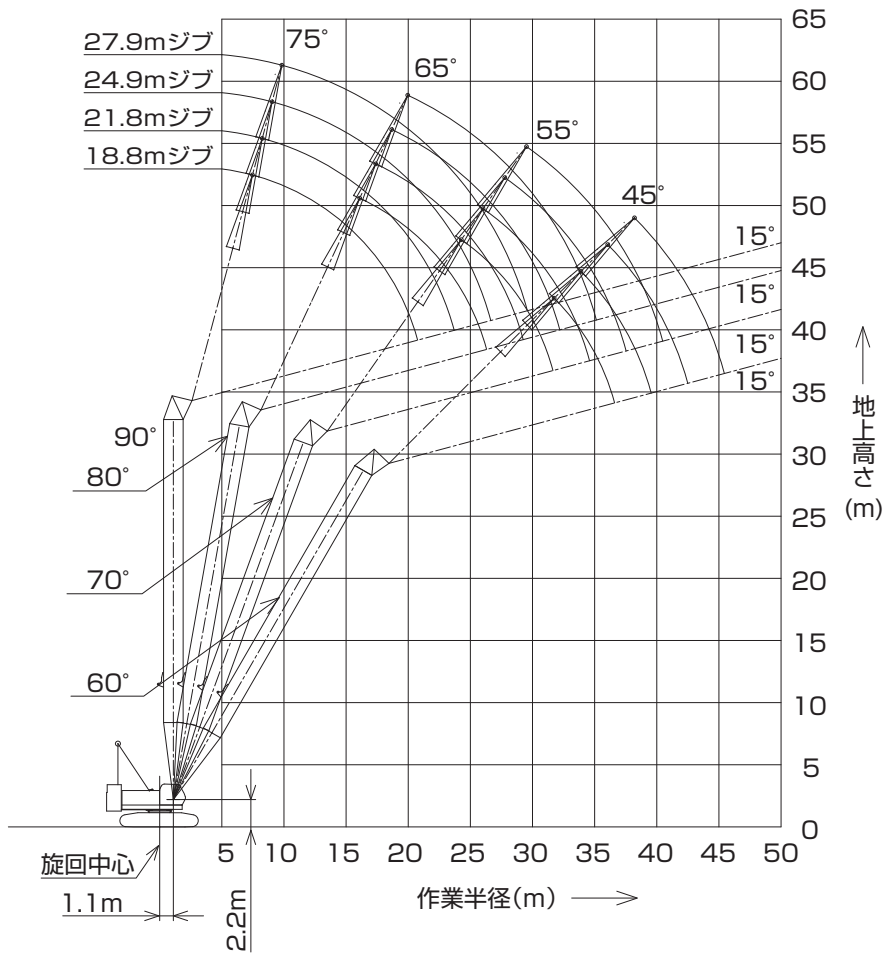

(単位:t)

タワー長さm	32.1																タワー長さm
ジブ長さm	18.8				21.8				24.9				27.9				ジブ長さm
タワー角度	90°	80°	70°	60°	90°	80°	70°	60°	90°	80°	70°	60°	90°	80°	70°	60°	タワー角度
作業半径 (m)	7.7	15.0															7.7
	8.0	15.0			15.0/8.5m												8.0
	9.0	15.0			15.0				15.0/9.3m								9.0
	10.0	15.0			15.0				15.0				15.0/10.1m				10.0
	12.0	15.0			15.0				15.0				15.0				12.0
	14.0	15.0			15.0				15.0				15.0				14.0
	16.0	13.8	14.0/16.3m		13.7	12.6/17.6m			13.7				13.6				16.0
	18.0	11.9	12.4		11.9	12.3			11.8	11.5/18.9m			11.7				18.0
	20.0	10.4	10.9		10.4	10.8			10.4	10.7			10.3	10.5/20.1m			20.0
	22.0	9.6/20.5m	9.7		9.2	9.6			9.2	9.6			9.1	9.4			22.0
	24.0		8.7	7.1/24.3m	8.1/23.4m	8.6			8.3	8.7			8.2	8.6			24.0
	26.0		7.9	6.6		7.8	6.4/26.1m		7.5	7.8	5.8/27.8m		7.4	7.7			26.0
	28.0			6.1		7.1	5.9		7.0/26.3m	7.2	5.8		6.8	7.1	5.3/29.6m		28.0
	30.0			5.6	4.3/31.7m	6.7/29.0m	5.5			6.6	5.4		6.0/29.3m	6.5	5.2		30.0
	32.0			5.2/31.3m	4.3		5.1	3.7/33.9m		6.0/31.9m	5.0			6.0	4.9		32.0
	34.0				3.9		4.7	3.7			4.6			5.5	4.5		34.0
	36.0				3.6		4.6/34.3m	3.5			4.3	3.4		5.3/34.8m	4.2		36.0
	38.0				3.5/36.3m			3.3			4.0/37.2m	3.2			3.9	3.0/38.2m	38.0
	40.0							3.1/39.3m				3.0			3.6	2.9	40.0
	42.0											2.8			3.5/40.2m	2.7	42.0
44.0											2.6/42.2m				2.5	44.0	
46.0															2.2/45.1m	46.0	

※表中の太線で囲まれた部分は、ブーム等の強度によって定められた値です。

▶タワー長さ 35.2m

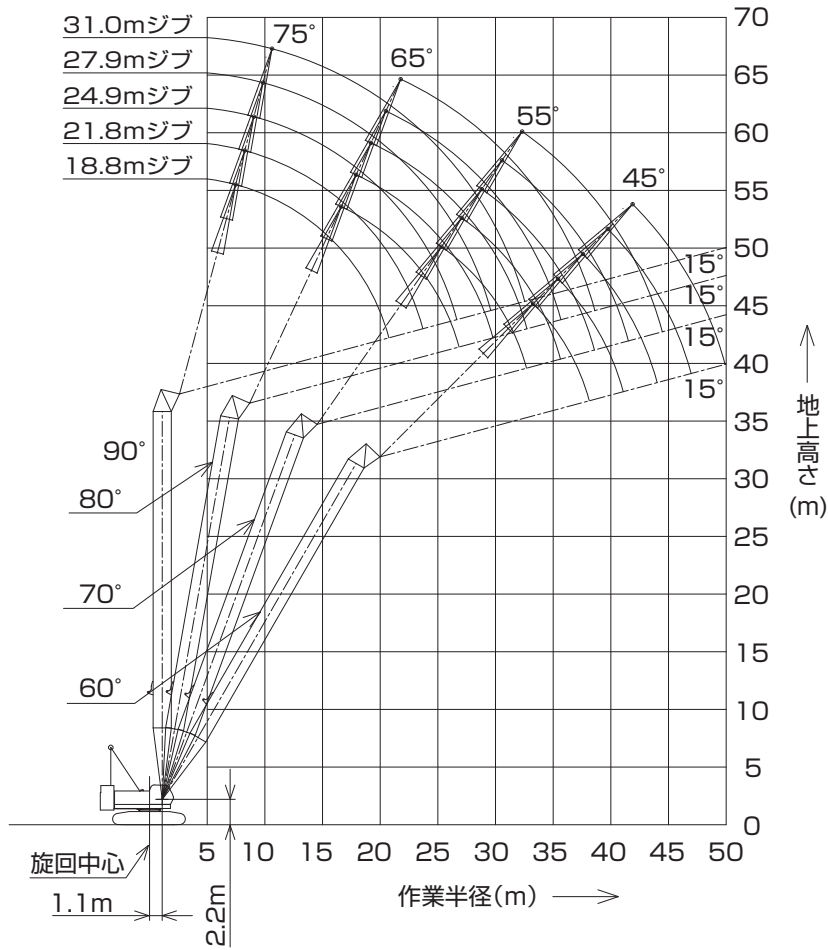

(単位:t)

タワー長さm		35.2																タワー長さm				
ジブ長さm		18.8				21.8				24.9				27.9				31.0				ジブ長さm
タワー角度		90°	80°	70°	60°	90°	80°	70°	60°	90°	80°	70°	60°	90°	80°	70°	60°	90°	80°	70°	60°	タワー角度
作業半径 (m)	7.7	15.0																			7.7	
	8.0	15.0				15.0/8.5m															8.0	
	9.0	15.0				15.0				15.0/9.3m												9.0
	10.0	15.0				15.0				15.0				15.0/10.1m				13.5/10.9m				10.0
	12.0	15.0				15.0				15.0				15.0				13.5				12.0
	14.0	15.0				15.0				15.0				15.0				13.5				14.0
	16.0	13.8	13.2/16.8m			13.7				13.7				13.6				13.5				16.0
	18.0	11.9	12.2			11.9	12.0/18.1m			11.8	10.9/19.4m			11.7				11.7				18.0
	20.0	10.4	10.7			10.4	10.6			10.4	10.5			10.3	9.9/20.7m			10.2				20.0
	22.0	9.6/20.5m	9.6			9.3	9.6			9.2	9.5			9.2	9.2			9.1	9.1			22.0
	24.0		8.6	6.5/25.4m		8.2/23.4m	8.6			8.3	8.5			8.2	8.4			8.2	8.2			24.0
	26.0		7.8	6.3			7.8	5.8/27.1m		7.5	7.7			7.4	7.6			7.4	7.5			26.0
	28.0		7.4/26.5m	5.9			7.1	5.6		7.0/26.3m	7.0	5.3/28.9m		6.8	6.9			6.7	6.9			28.0
	30.0			5.4			6.4/29.5m	5.3			6.4	5.1		6.0/29.3m	6.3	4.8/30.6m		6.2	6.3			30.0
	32.0			4.9	3.6/33.2m			4.8			5.9	4.8			5.8	4.5		5.7	5.8	4.3/32.4m		32.0
	34.0			4.8/32.4m	3.6			4.5	3.2/35.4m		5.7/32.4m	4.4			5.4	4.3		5.3/32.2m	5.3	4.1		34.0
36.0				3.4			4.2/35.3m	3.2			4.1	2.9/37.5m		5.0/35.4m	4.0			5.0	3.9		36.0	
38.0					3.1/37.8m			3.0			3.8	2.9			3.7	2.5/39.7m		4.6	3.6		38.0	
40.0								2.8			3.7/38.3m	2.7			3.4	2.5		4.5/38.3m	3.4	2.1/41.9m		40.0
42.0									2.6/40.8m				2.5			3.2/41.2m	2.3			3.1	2.1	42.0
44.0													2.3/43.7m							2.9	1.9	44.0
46.0																	1.9			2.9/44.2m	1.8	46.0
48.0																		1.8/46.7m			1.7	48.0

※表中の太線で囲まれた部分は、ブーム等の強度によって定められた値です。

▶タワー長さ 38.2m

(単位:t)

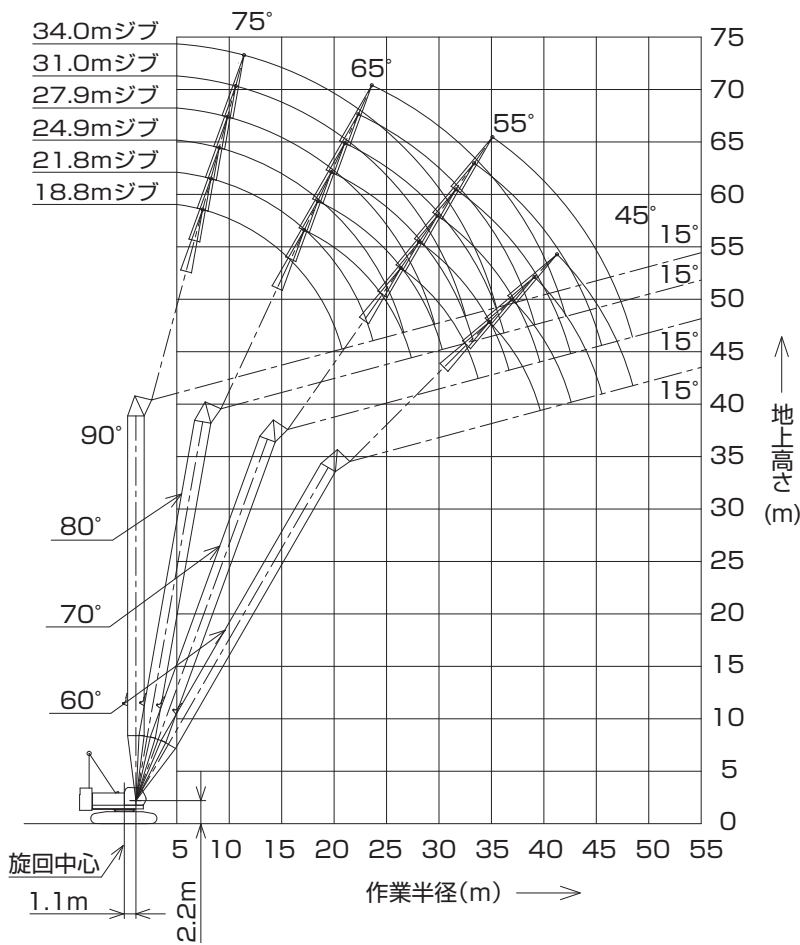

タワー長さm	38.2				タワー長さm
ジブ長さm	18.8				ジブ長さm
タワー角度	90°	80°	70°	60°	タワー角度
7.7	15.0				7.7
8.0	15.0				8.0
9.0	15.0				9.0
10.0	15.0				10.0
12.0	15.0				12.0
14.0	15.0				14.0
16.0	13.8	12.5/17.3m			16.0
18.0	11.9	12.0			18.0
20.0	10.5	10.5			20.0
22.0	9.7/20.5m	9.3			22.0
24.0		8.4			24.0
26.0		7.6	5.8/26.4m		26.0
28.0		7.1/27.1m	5.4		28.0
30.0			5.1		30.0
32.0			4.7		32.0
34.0			4.3/33.4m	3.0/34.8m	34.0
36.0				2.9	36.0
38.0				2.7	38.0
40.0				2.4/39.4m	40.0
42.0					42.0
44.0					44.0
46.0					46.0
48.0					48.0
50.0					50.0

(単位:t)

タワー長さm	38.2															タワー長さm				
ジブ長さm	21.8				24.9				27.9				31.0			34.0				ジブ長さm
タワー角度	90°	80°	70°	60°	90°	80°	70°	60°	90°	80°	70°	60°	90°	80°	70°	90°	80°	70°	タワー角度	
7.7																			7.7	
8.0	15.0/8.5m																		8.0	
9.0	15.0			15.0/9.3m															9.0	
10.0	15.0			15.0				15.0/10.1m					13.5/10.9m			11.5/11.7m			10.0	
12.0	15.0			15.0				15.0					13.5			11.5			12.0	
14.0	15.0			15.0				15.0					13.5			11.5			14.0	
16.0	13.8			13.7				13.6					13.5			11.5			16.0	
18.0	11.9	11.3/18.6m		11.8	10.3/19.9m			11.8					11.7			11.5			18.0	
20.0	10.4	10.4		10.4	10.3			10.3	9.4/21.2m				10.3			10.2			20.0	
22.0	9.3	9.3		9.2	9.2			9.2	9.0				9.1	8.6/22.5m		9.1	7.9/23.8m		22.0	
24.0	8.2/23.4m	8.4		8.3	8.3			8.2	8.2				8.2	8.0		8.1	7.9		24.0	
26.0		7.6		7.5	7.5			7.4	7.4				7.4	7.3		7.3	7.2		26.0	
28.0		6.9	5.2/28.2m	7.1/26.3m	6.9	4.8/29.9m		6.8	6.8				6.7	6.7		6.7	6.6		28.0	
30.0		6.3	4.8		6.3	4.8		6.1/29.3m	6.2	4.4/31.7m			6.2	6.1		6.1	6.0		30.0	
32.0			4.6		5.8	4.4			5.7	4.3			5.7	5.6	4.0/33.4m	5.6	5.6		32.0	
34.0			4.2		5.5/33.0m	4.1			5.3	4.0			5.6/32.2m	5.2	3.9	5.2	5.1	3.6/35.2m	34.0	
36.0			3.9	2.5/36.9m		3.8			4.9/35.9m	3.7				4.8	3.6	4.6/35.2m	4.8	3.5	36.0	
38.0			3.8/36.4m	2.5		3.5	2.2/39.1m			3.4				4.5	3.4		4.4	3.3	38.0	
40.0				2.3		3.3/39.3m	2.2			3.2	1.8/41.2m			4.3/38.8m	3.1		4.1	3.0	40.0	
42.0				2.1			2.0			3.0	1.8				2.9		3.8/41.8m	2.8	42.0	
44.0				1.9/42.3m			1.8			2.9/42.3m	1.5				2.7			2.6	44.0	
46.0							1.5/45.2m								2.5/45.2m			2.5	46.0	
48.0																		2.3	48.0	
50.0																		2.2/48.2m	50.0	

※表中の太線で囲まれた部分は、ブーム等の強度によって定められた値です。

▶タワー長さ 41.2m

(単位:t)

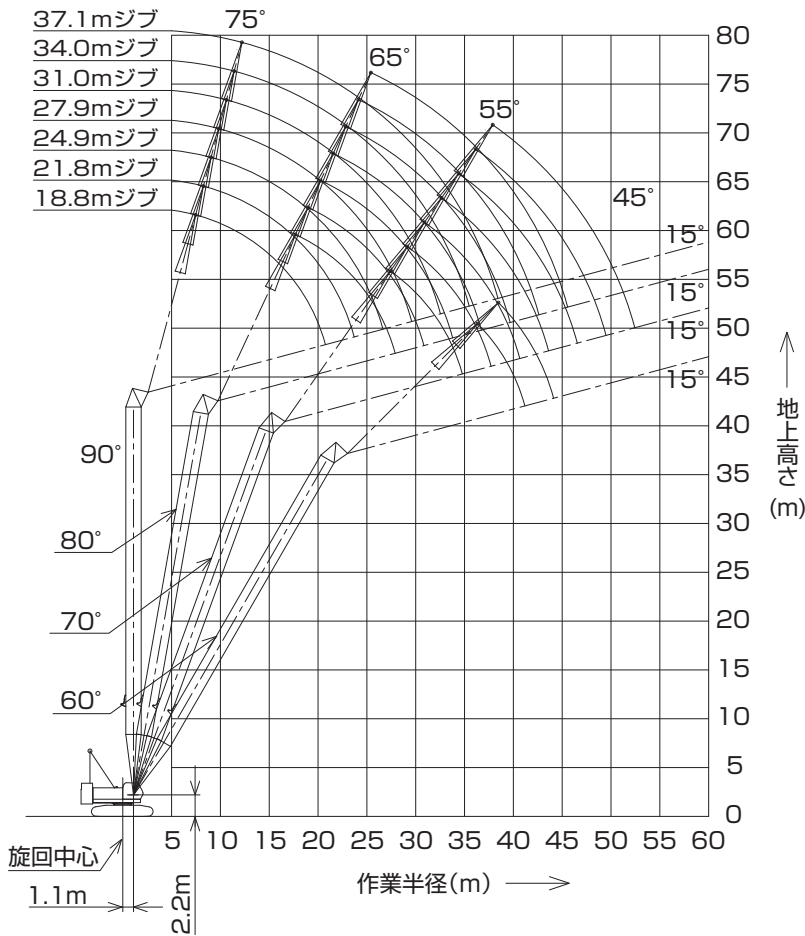

タワー長さm	41.2				タワー長さm
ジブ長さm	18.8				ジブ長さm
タワー角度	90°	80°	70°	60°	タワー角度
7.7	15.0				7.7
8.0	15.0				8.0
9.0	15.0				9.0
10.0	15.0				10.0
12.0	15.0				12.0
14.0	15.0				14.0
16.0	13.8	11.8/17.9m			16.0
18.0	11.9	11.7			18.0
20.0	10.5	10.3			20.0
22.0	9.8/20.5m	9.1			22.0
24.0		8.2			24.0
26.0		7.4	5.4/27.5m		26.0
28.0		6.7/27.6m	5.2		28.0
30.0			4.8		30.0
32.0			4.4		32.0
34.0			4.1		34.0
36.0			3.9/34.5m	2.4/36.3m	36.0
38.0				2.3	38.0
40.0				2.1	40.0
42.0				1.9/40.9m	42.0
44.0					44.0
46.0					46.0
48.0					48.0
50.0					50.0

(単位:t)

タワー長さm	41.2																		タワー長さm	
ジブ長さm	21.8				24.9			27.9			31.0			34.0			37.1			ジブ長さm
タワー角度	90°	80°	70°	60°	90°	80°	70°	90°	80°	70°	90°	80°	70°	90°	80°	70°	90°	80°	70°	タワー角度
7.7																				7.7
8.0	15.0/8.5m																			8.0
9.0	15.0				15.0/9.3m															9.0
10.0	15.0				15.0			15.0/10.1m			13.5/10.9m			11.5/11.7m						10.0
12.0	15.0				15.0			15.0			13.5			11.5			9.5/12.5m			12.0
14.0	15.0				15.0			15.0			13.5			11.5			9.5			14.0
16.0	13.8				13.7			13.6			13.5			11.5			9.5			16.0
18.0	11.9	10.7/19.2m			11.8			11.8			11.7			11.5			9.4			18.0
20.0	10.4	10.2			10.4	9.7/20.4m		10.3	8.9/21.7m		10.3			10.2			9.1			20.0
22.0	9.3	9.1			9.2	8.9		9.2	8.8		9.1	8.2/23.0m		9.1			8.7			22.0
24.0	8.3/23.4m	8.2			8.3	8.1		8.2	8.0		8.2	7.8		8.1	7.5/24.3m		8.2	7.1/25.9m		24.0
26.0		7.4			7.5	7.4		7.4	7.3		7.4	7.2		7.3	6.9		7.4	7.0		26.0
28.0		6.8	4.9/29.2m		7.1/26.3m	6.7		6.8	6.6		6.7	6.5		6.7	6.4		6.7	6.3		28.0
30.0		6.2	4.7		6.2	4.4/31.0m	6.1/29.3m	6.1			6.2	6.0		6.1	5.9		6.2	5.8		30.0
32.0		6.0/30.5m	4.3		5.7	4.2		5.6	4.0/32.7m	5.7	5.5			5.6	5.4		5.7	5.3		32.0
34.0		4.0			5.2/33.5m	3.9		5.1	3.8	5.6/32.2m	5.1	3.6/34.5m	5.2	5.0		5.2	4.9			34.0
36.0		3.7			3.6	3.5		4.8	3.5		4.7	3.4	4.6/35.2m	4.6	3.3/36.2m	4.9	4.5			36.0
38.0		3.4/37.4m	2.0/38.4m		3.3	3.3		4.6/36.4m	3.2		4.4	3.1		4.3	3.0	4.5	4.2	2.9/38.4m		38.0
40.0			1.9		3.1	3.1		3.0	3.0		4.1/39.4m	2.9		4.0	2.8	4.4/38.1m	3.9	2.7		40.0
42.0			1.7		3.0/40.4m	2.8		2.8	2.8		2.7			3.7	2.6		3.7	2.4		42.0
44.0			1.6/43.8m					2.5/43.3m			2.5			3.7/42.3m	2.4		3.4	2.2		44.0
46.0											2.3			2.2			3.2/45.3m	2.1		46.0
48.0											2.2/46.2m			2.0				1.9		48.0
50.0														1.9/49.2m				1.7		50.0
52.0																		1.6		52.0

※表中の太線で囲まれた部分は、ブーム等の強度によって定められた値です。

■タワー長さ 44.3m

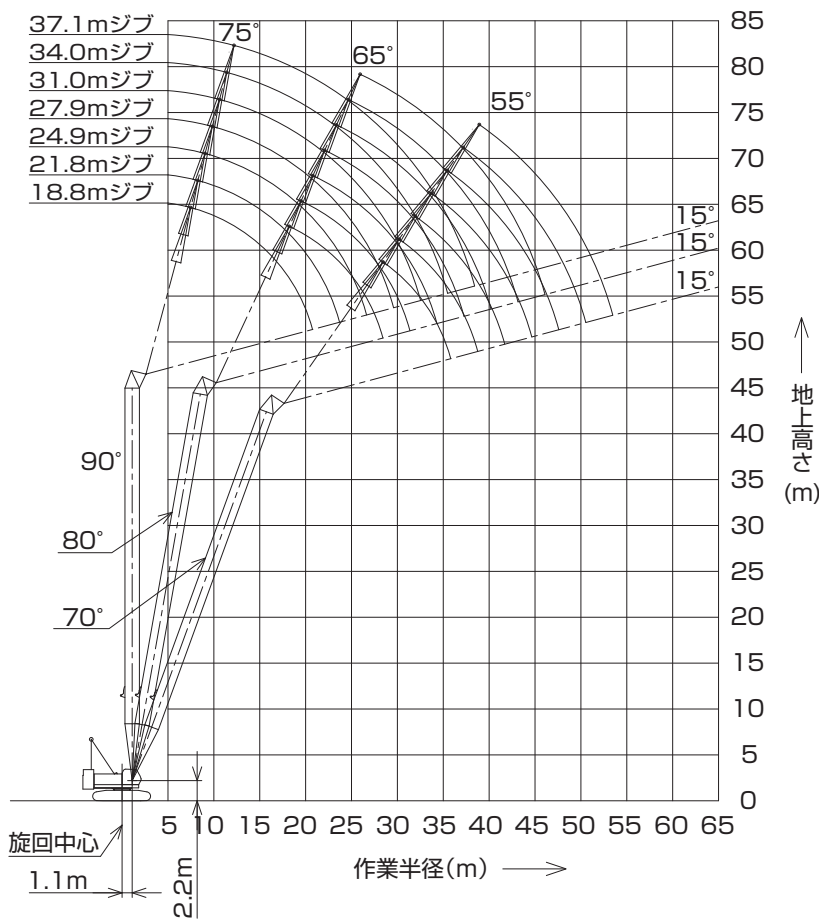

(単位:t)

タワー長さm	44.3			タワー長さm
ジブ長さm	18.8			ジブ長さm
タワー角度	90°	80°	70°	タワー角度
7.7	15.0			7.7
8.0	15.0			8.0
9.0	15.0			9.0
10.0	15.0			10.0
12.0	15.0			12.0
14.0	15.0			14.0
16.0	13.8			16.0
18.0	11.9	11.1/18.4m		18.0
20.0	10.5	10.1		20.0
22.0	9.8/20.5m	9.1		22.0
24.0		8.1		24.0
26.0		7.4		26.0
28.0		6.7	4.8/28.5m	28.0
30.0		6.6/28.1m	4.5	30.0
32.0			4.2	32.0
34.0			3.8	34.0
36.0			3.5/35.5m	36.0
38.0				38.0
40.0				40.0
42.0				42.0
44.0				44.0
46.0				46.0
48.0				48.0
50.0				50.0

(単位:t)

タワー長さm	44.3																		タワー長さm
ジブ長さm	21.8			24.9			27.9			31.0			34.0			37.1			ジブ長さm
タワー角度	90°	80°	70°	90°	80°	70°	90°	80°	70°	90°	80°	70°	90°	80°	70°	90°	80°	70°	タワー角度
7.7																			7.7
8.0	15.0/8.5m																		8.0
9.0	15.0			15.0/9.3m															9.0
10.0	15.0			15.0			15.0/10.1m			13.5/10.9m			11.5/11.7m						10.0
12.0	15.0			15.0			15.0			13.5			11.5			9.5/12.5m			12.0
14.0	15.0			15.0			15.0			13.5			11.5			9.5			14.0
16.0	13.8			13.7			13.6			13.5			11.5			9.5			16.0
18.0	11.9	10.1/19.7m		11.9			11.8			11.7			11.5			9.4			18.0
20.0	10.4	9.9		10.4	9.2/21.0m		10.3			10.3			10.2			9.0			20.0
22.0	9.3	8.9		9.2	8.7		9.2	8.4/22.3m		9.1	7.8/23.5m		9.1			8.7			22.0
24.0	8.3/23.4m	8.0		8.3	7.9		8.2	7.7		8.2	7.6		8.1	7.1/24.8m		8.2			24.0
26.0		7.3		7.5	7.2		7.5	7.1		7.4	7.0		7.3	6.7		7.4	6.7/26.5m		26.0
28.0		6.6		7.1/26.3m	6.6		6.8	6.4		6.7	6.4		6.7	6.3		6.7	6.2		28.0
30.0		6.1	4.3/30.3m		6.0		6.1/29.3m	5.9		6.2	5.8		6.1	5.7		6.2	5.6		30.0
32.0		5.7/31.1m	4.0		5.5	3.9		5.4	3.5/33.8m	5.7	5.4		5.6	5.3		5.7	5.2		32.0
34.0		3.7		5.1	3.6		5.0	3.5	5.6/32.2m	5.0	3.2/35.5m		5.2	4.9		5.3	4.8		34.0
36.0		3.4		3.4	3.4		4.6	3.2		4.6	3.1	4.7/35.2m	4.5	2.8/37.3m		4.9	4.4		36.0
38.0		3.2			3.1		4.4/37.0m	3.0		4.3	2.9		4.2	2.7	4.5	4.1	2.4/39.4m		38.0
40.0		3.1/38.5m			2.9			2.8		4.0/39.9m	2.7		3.9	2.5	4.4/38.1m	3.8	2.3		40.0
42.0					2.5/41.4m			2.6			2.4		3.6	2.3		3.6	2.1		42.0
44.0								2.3			2.2		3.5/42.8m	2.1		3.3	2.0		44.0
46.0								2.1/44.3m			2.1			2.0		3.1/45.8m	1.8		46.0
48.0											1.8/47.3m			1.8			1.6		48.0
50.0														1.6					50.0

※表中の太線で囲まれた部分は、ブーム等の強度によって定められた値です。

アタッチメント (オプション)

▶ クラムセル

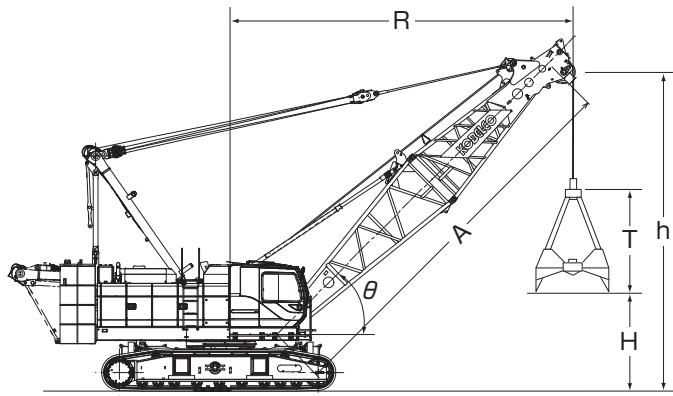

バケット 高さ 開口時	バケット 容量	1.6m³	T	3.6m
		2.0m³		3.9m
		2.5m³		4.3m
		3.0m³		4.5m

〈注〉

- ①バケットの単体質量は5.5tを超えてはいけません。
- ②バケットと掘削物の合計質量が定格総荷重を超えてはいけません。
- ③掘削物に応じて、次式により最適なバケットをお選びください。
 バケット容量(m³)×掘削物比重(t/m³)+バケット質量(t) ≤ 定格総荷重(t)
 掘削物：砂、砂利、石灰石等(見掛け比重1~1.5程度)
 例)バケット容量3.0m³、バケット質量5.5tの場合
 (バケット容量)×(掘削物比重)+(バケット質量) ≤ (定格総荷重)
 $3.0\text{m}^3 \times 1.5 + 5.5\text{t} \leq 10.0\text{t}$
- ④作業サイクル、バケットの降下高さによってはバケット質量の低減が必要です。
- ⑤定格総荷重は安定度から決まっています。旋回時にブーム横引き荷重が作用するような急加速・急減速は避けてください。特にブームが長いときは注意が必要です。

ブーム長さ		m	13.8					16.9					19.9					23.0																			
ブーム角度		度	34	41	53	63	67	31	43	52	60	64	34	44	52	59	62	37	44	51	57	63															
作業半径		m	R																																		
開口地上高さ m	バケット容量	1.6m³	H																																		
		2.0m³	2.1	3.5	5.4	6.7	7.2	3.0	5.8	7.7	9.1	9.7	5.6	8.2	10.0	11.5	12.1	8.1	10.5	12.3	13.8	15.0															
		2.5m³	1.8	3.2	5.1	6.4	6.9	2.7	5.5	7.4	8.8	9.4	5.3	7.9	9.7	11.2	11.8	7.8	10.2	12.0	13.5	14.7															
		3.0m³	1.4	2.8	4.7	6.0	6.5	2.3	5.1	7.0	8.4	9.0	4.9	7.5	9.3	10.8	11.4	7.4	9.8	11.6	13.1	14.3															
ブームポイント高さ		m	h																																		
定格総荷重		t	9.7	11.1	13.0	14.3	14.8	10.6	13.4	15.3	16.7	17.3	13.2	15.8	17.6	19.1	19.7	15.7	18.1	19.9	21.4	22.6															
			10.0										9.3					10.0					8.4					9.6					10.0				

台船搭載 (オプション)

■クレーン

(単位:t)

ブーム長さ 作業 半径(m)	13.8	16.9	19.9	23.0	26.0	29.1	32.1	35.2	38.2	ブーム長さ 作業 半径(m)
4.0	60.0/4.7m									4.0
5.0	55.0	49.4/5.2m	43.5/5.9m							5.0
6.0	43.1	42.9	42.8	38.4/6.6m						6.0
7.0	36.7	36.4	36.2	36.1	34.3/7.3m	31.3/7.9m				7.0
8.0	31.8	31.5	31.4	31.2	31.0	30.9	28.2/8.6m			8.0
9.0	27.9	27.7	27.6	27.5	27.3	27.1	26.9	25.7/9.3m		9.0
10.0	23.2	24.6	24.5	24.4	24.2	24.0	23.8	23.7	23.6	10.0
12.0	16.5	18.2	19.6	19.7	19.6	19.5	19.4	19.1	19.0	12.0
14.0	13.2/13.2m	13.9	15.1	16.1	15.9	15.8	15.8	15.6	15.5	14.0
16.0		11.1/15.8m	12.0	12.9	13.3	13.2	13.1	13.0	12.8	16.0
18.0			9.7	10.5	11.1	11.3	11.2	11.0	10.9	18.0
20.0			9.1/18.5m	8.6	9.2	9.7	9.7	9.5	9.4	20.0
22.0				7.8/21.1m	7.7	8.2	8.5	8.3	8.2	22.0
24.0					6.6/23.8m	6.9	7.3	7.3	7.2	24.0
26.0						5.9	6.3	6.5	6.4	26.0
28.0						5.7/26.4m	5.4	5.6	5.7	28.0
30.0							5.0/29.0m	4.8	5.1	30.0
32.0								4.3/31.7m	4.5	32.0
34.0									3.9	34.0
36.0									3.8/34.3m	36.0

〈注〉

- ①作業半径とはクレーンの旋回中心より吊上荷重の重心までの水平距離を意味します。
- ②定格総荷重は、フックブロック、玉掛用ワイヤロープ等の吊具の重量を含んだ値です。
- ③作業時のクレーン部の傾斜角度は、水平面に対してクレーン前後方向で3°以内、クレーン左右方向で1.5°以内となるようにしてください。定格総荷重はこの条件において設定しています。
- ④上表能力はクローラを固縛した時の能力です。
- ⑤ 内の定格総荷重は強度域です。

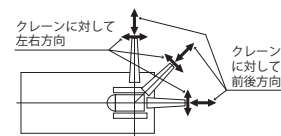

■クラムセル

(単位:t)

ブーム長さ 作業 半径(m)	13.8	16.9	19.9	23.0	ブーム長さ 作業 半径(m)
7.0	10.0				7.0
8.0	10.0				8.0
9.0	10.0	10.0			9.0
10.0	10.0	10.0	10.0/11.0m		10.0
12.0	10.0	10.0	10.0	10.0	12.0
14.0	10.0/13.0m	10.0	10.0	10.0	14.0
16.0		10.0	10.0	9.5	16.0
18.0			9.1	8.5	18.0
20.0				7.5	20.0

〈注〉

- ①バケットの単体質量は5.5tを超えてはいけません。
- ②バケットと掘削物の合計質量が定格総荷重を超えてはいけません。
- ③作業半径とは荷重状態におけるクレーンの旋回中心よりバケット重心までの水平距離を意味します。
- ④旋回時にブーム横引き荷重が作用するような急加速・急減速運転、旋回投げ捨ておよび斜め引き掘削等を行わないでください。
- ⑤作業時のクレーン部の傾斜角度は、水平面に対してクレーン前後方向で3°以内、クレーン左右方向で1.5°以内となるようにしてください。定格総荷重はこの条件において設定しています。
- ⑥上表能力はクローラを固縛した時の能力です。

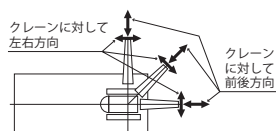

▶分解時の寸法・質量

- 記載の数値は参考値です。
- 一般公道での輸送に際しては関係法規を遵守してください。

■本体

名称	寸法 mm	質量 kg
本体 ・ガントリ ・下部ブーム ・ブームドラム ・クレーンバックストップ ・ワイヤロープ (主巻、補巻、ブーム起伏) 付 ・サイドキャットウォーク ・トランスリフタ		50,500
本体 ・ガントリなし ・下部ブームなし ・ブームドラム ・クレーンバックストップなし ・ワイヤロープ (主巻、補巻) 付 ・サイドキャットウォーク ・トランスリフタ		46,000
本体 ・ガントリ ・下部ブーム ・ブームドラム ・クレーンバックストップ ・ワイヤロープ (主巻、補巻、ブーム起伏) 付 ・サイドキャットウォークなし ・トランスリフタ		29,700
本体 ・ガントリなし ・下部ブームなし ・ブームドラム ・クレーンバックストップなし ・ワイヤロープ (主巻、補巻) 付 ・サイドキャットウォークなし ・トランスリフタ		25,200

※1 キャブ側にサイドキャットウォークがある場合：3,170
両側にサイドキャットウォークがある場合：3,340

名称	寸法 mm	質量 kg
クローラ		10,300
トランスリフタ (4個)		350/1個
カウンタウエイト (1)		9,920
カウンタウエイト (2)		8,940
カウンタウエイト (3)		7,960
カウンタウエイト (4) (L)		2,350
カウンタウエイト (5) (R)		3,740
タワーカウンタウエイト (6) (L)		305
タワーカウンタウエイト (7) (R)		430
カーボディウエイト (2個)		3,300/1個

■アタッチメント（ガイラインの質量は含まれていません）

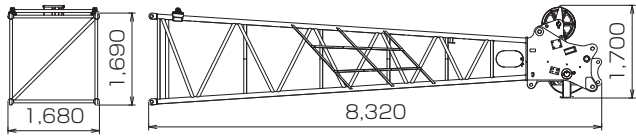
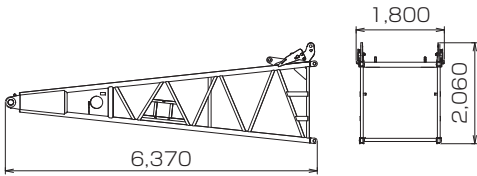
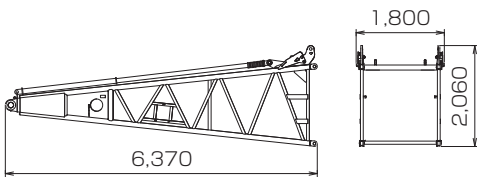
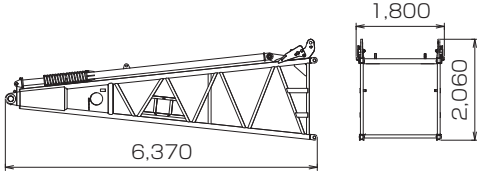
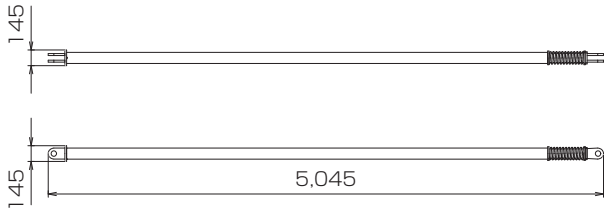
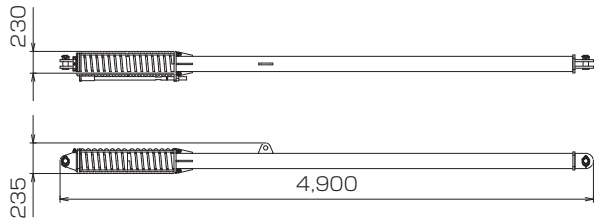
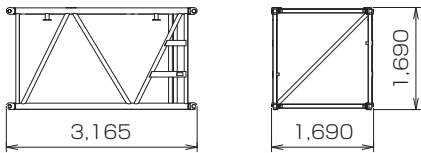
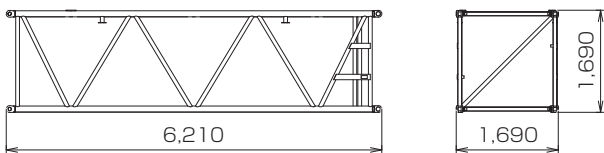
名称	寸法 mm	質量 kg
上部ブーム		1,700
下部ブーム		1,490
バックストップ付下部ブーム		1,750
タワーバックストップ付下部ブーム		2,270
クレーンバックストップ（2個）		130/1個
タワーバックストップ（2個）		390/1個
3.0m中間ブーム		400
6.1m中間ブーム		670

名称	寸法 mm	質量 kg
9.1m中間ブーム		940
9.1mラグ付中間ブーム		960
上部ジブ		280
下部ジブ		200
6.1m中間ジブ		180
クレーンジブストラット		250
ガイドローラ付タワーキャップ		1,220

名称	寸法 mm	質量 kg
タワーキャップ		885
ガイドローラ		335
9.1m特殊中間タワーブーム (上面足場含む)		1,460
上部タワージブ		560
下部タワージブ		1,080
3.0m中間タワージブ		180
6.1m中間タワージブ		320

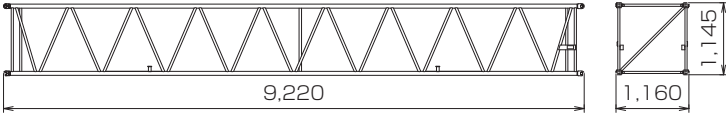
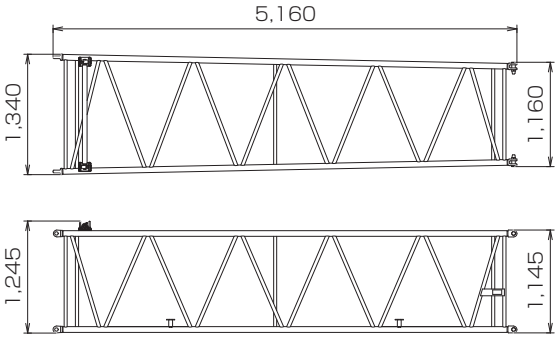
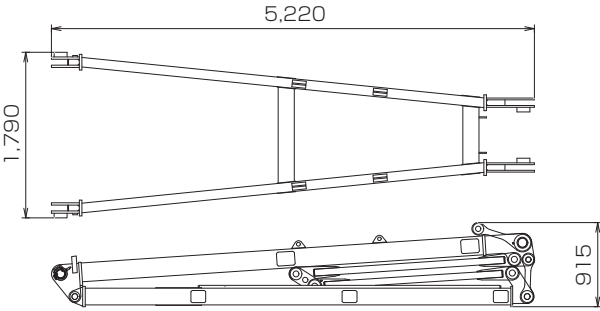
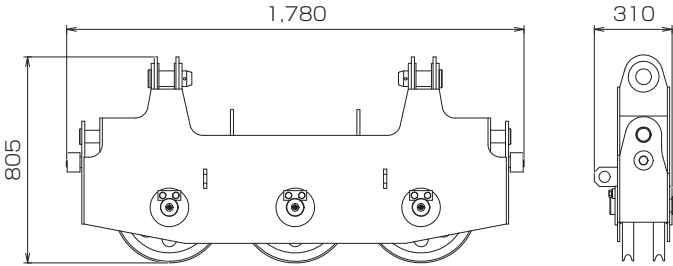
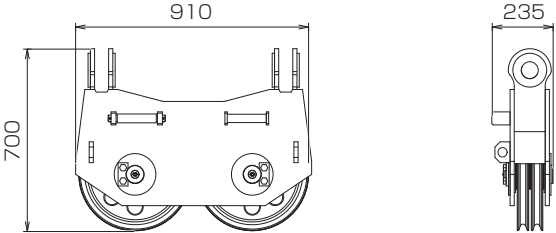
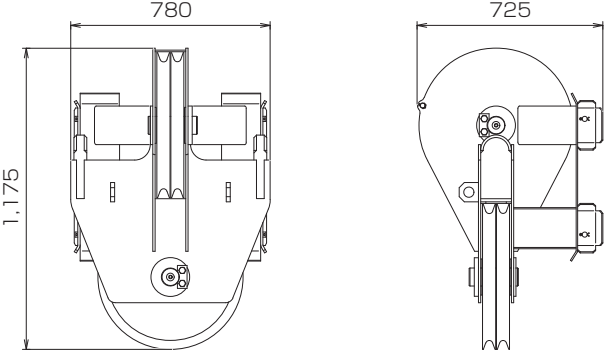
名称	寸法 mm	質量 kg
9.1m中間タワージブ		460
5.0mタワーテーパー中間ジブ		290
タワージブストラット		1,090
クレーン用上部スプレッダ		300
クレーン用下部スプレッダ		200
タワー用上部スプレッダ		300

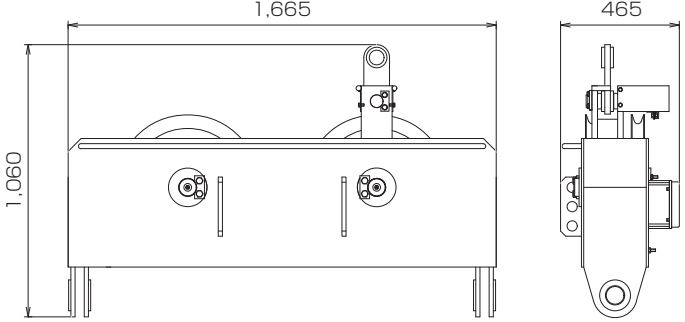
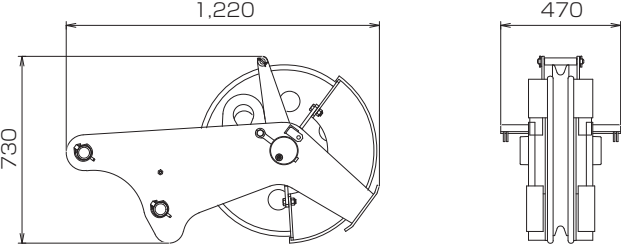
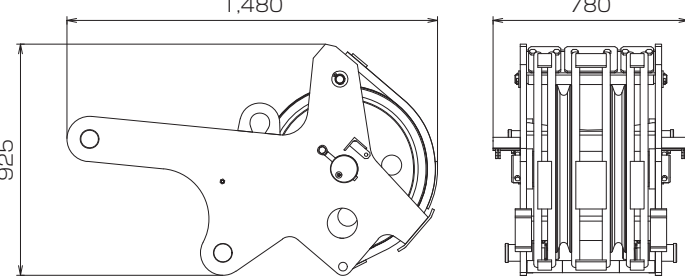
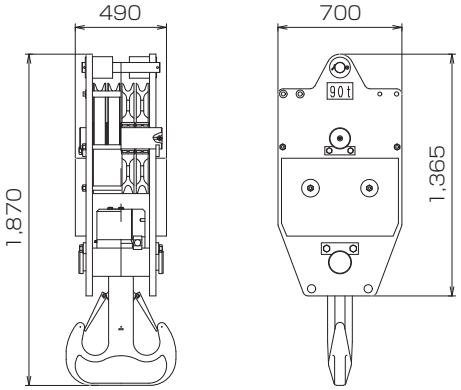
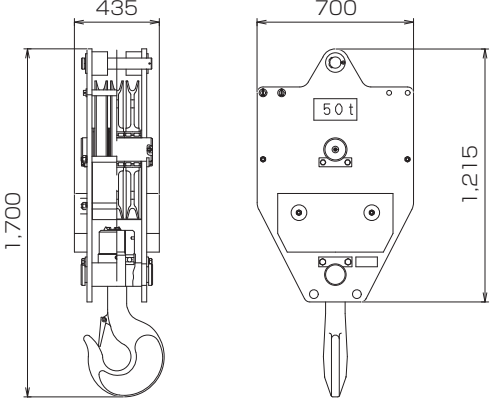
名称	寸法 mm	質量 kg
タワー用下部スレッド		370
補助シーブ (1枚仕様)		280
補助シーブ (2枚仕様)		550
90tフック		1,300
50tフック		850

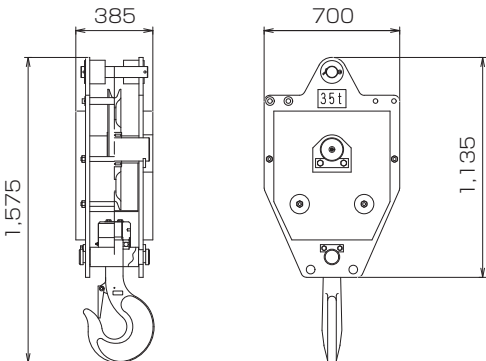
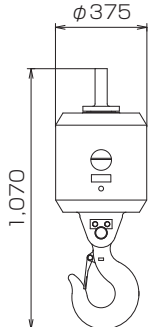
名称	寸法 mm	質量 kg
35tフック		700
ボールフック		300

▶ 標準装備品

●上下部本体
ウインチ (φ26、フリーフォールなし、主巻/補巻)
カウンタウエイト32.9t
カーボディウエイト6.6t
900mm幅シュー
136AH/5HRバッテリー
トランスリフタ
ガントリー起伏シリンダ
電動ハンドスロットル
ブーム速度可変コントローラ
主補速度可変コントローラ
旋回中立フリー/プレーキ切替システム
運転室サイドデッキ
右ガード梯子
左ガード昇降ステップ
クローラ昇降ステップ×4箇所
アンチスリップシート (ガード上面)
上部スレッド格納装置
標準工具一式
工具箱
別置工具箱
前照灯×2
バックミラー×2
ドラムミラー×1
ワンウェイコール
水準器 (カーボディ)
ブームコネクティブンホルダ
●運転室
エアコン

カップキーパ
ラジオ (AM/FM)
シガーライタ
間欠式ワイパ&ウインドウオシヤ (天窓/前面)
サンバイザ
天井ブラインド
グリーンガラス
フロアマット (布製)
靴置きトレイ
●安全装置
過負荷防止装置 (ブーム緩停止機能付)
過負荷防止装置解除防止キー
過巻防止装置解除防止キー
マルチディスプレイ
第2過巻防止装置 (ブーム角度極限停止機能)
ブーム過巻自動停止装置 (緩停止機能付)
フック過巻自動停止装置
ブームバックストップ
乗降遮断式レバーロック
操作レバーロック (走行/主巻/補巻/ブーム起伏)
ケーブル式ドラムパウル (主巻/補巻/ブーム起伏)
中立時ネガブレーキ (主巻/補巻/ブーム起伏/走行)
旋回中立フリー/プレーキ切替表示灯
旋回中立フリー/プレーキ切替スイッチ
油圧安全弁 (主巻/補巻/ブーム起伏/走行)
ホーン
旋回プレーキロック
旋回ロック
旋回フラッシュ/ブザー

▶ オプション装備品

トラベルキット
ウインチ (φ26、フリーフォール付、主巻/補巻)
サードドラム (φ26、フリーフォール付)
リーピングウインチ (ワイヤロープφ8)
油圧式タグライン
カウンタウエイト・クローラつりワイヤ
ガイケーブル格納ブラケット
減トン仕様 (カウンタウエイト枚数検出装置付)
台船搭載用ML
ブームネスティングローラ
自立用敷板
フットアクセル
ブーム起伏ペダル
揚程・深度表示装置
ドラム回転感知レバー
本体傾斜計
旋回制限装置
水準器 (キャブ内)
キャブ天井ガード
サイドキャットウォーク (手すり付/手すり無)
左右ガード上面手すり
カウンタウエイト上面手すり
定格総荷重表銘板 (下部ブーム腹面)
後方監視カメラ
主補ドラム監視カメラ

ブームドラム監視カメラ
ドラムライト
過負荷外部表示灯 (角型3色灯)
風速計
航空障害灯
中立フリー/過負荷ボイスアラーム
走行/旋回ボイスアラーム
電動式燃料給油ポンプ
消火器
扇風機
後方作業灯
防塵ネット (右ガード後部)
キャブ前方追加ライト (キャブ左上部)
ペバスト燃焼式ヒータ
寒冷地対策オプション
主補コントロールレバー入替
上部ブーム腹面保護材
中間ブーム腹面保護材
中間ブーム梯子
タワーラッチ監視カメラ
ブームつり用ナイロンスリング (5m×4本)
ワイヤ脱落防止ガイド
ブーム上面足場 (鉄/アルミ)
ブーム上面手すり (1本物/親綱式)
ブームつりピース

つり上げ荷重5t以上の移動式クレーン運転には「移動式クレーン運転士免許証」、クラムセル作業には「車両系建設機械(整地ほか)運転技能講習修了証」、基礎工事には「車両系建設機械(基礎用)運転技能講習修了証」がそれぞれ必要です。

コベルコ建機株式会社

www.kobelco-kenki.co.jp

東京本社/〒141-8626 東京都品川区北品川5-5-15 ☎03-5789-2111

北海道 ☎011-788-2386・宮城 ☎0223-24-1482・横浜 ☎045-834-9992

北陸 ☎076-274-1218・東海 ☎052-603-1205・近畿 ☎06-6414-2103

中国 ☎082-810-3880・九州 ☎092-410-3035

■お問い合わせは……

適用型式:7090G-2



7090G-2SPEC-3(仕様はお断りせずに変更することがありますのでご了承ください。)180601F
本機のご使用にあたっては取扱説明書を必ずお読み下さい。